

DJI MAVIC 3

Manual de utilizare v1.4 2022.01

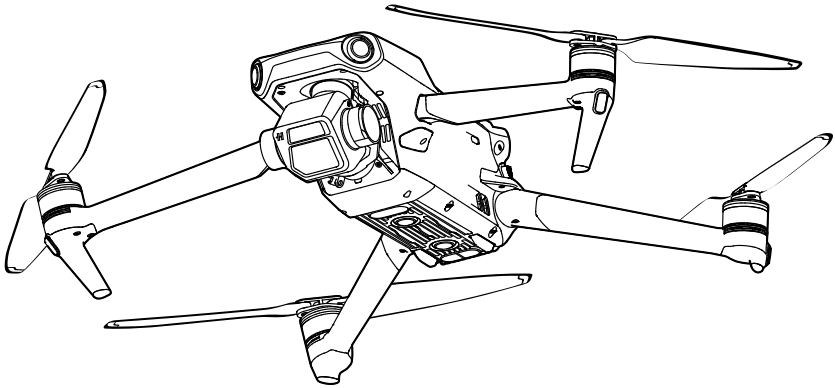

Căutarea cuvintelor cheie

Căutați cuvinte cheie precum „battery” (baterie) și „install” (instalare) pentru a găsi un subiect. Dacă utilizați Adobe Acrobat Reader pentru a citi acest document, apăsați Ctrl+F pe Windows sau Command+F pe Mac pentru a începe o căutare.

Navigarea la un subiect

Vizualizați o listă completă de subiecte în cuprins. Faceți clic pe un subiect pentru a naviga la secțiunea respectivă.

Imprimarea acestui document

Acest document acceptă imprimarea de înaltă rezoluție.

ROBOT WORLD

Utilizarea manualului

Legendă

 Avertisment

 Important

 Sugestii și recomandări

 Referințe

Citiți înainte de primul zbor

Citiți următoarele documente înainte de a utiliza DJI™ MAVIC™ 3:

1. Mențiuni privind siguranța
2. Ghid de inițiere rapidă
3. Manual de utilizare

Vă recomandăm să vizionați toate tutorialele video de pe site-ul web oficial DJI și să citiți normele privind siguranța înainte de prima utilizare. Pregătiți-vă pentru primul zbor examinând ghidul de inițiere rapidă și consultați acest manual de utilizare pentru mai multe informații.

Tutoriale video

Accesați adresa de mai jos sau scanați codul QR pentru a viziona videoclipuri cu instrucțiuni pentru DJI Mavic 3, care prezintă modul de utilizare în siguranță a Mavic 3:

MAVIC 3



<https://s.dji.com/ZGppl5>

MAVIC 3 CINE



<https://s.dji.com/ZGppl4>

Descărcarea aplicației DJI Fly

Asigurați-vă că utilizați DJI Fly în timpul zborului. Scanați codul QR de mai sus pentru a descărca cea mai recentă versiune.



- Telecomanda DJI RC Pro include aplicația DJI Fly deja instalată. Utilizatorii trebuie să descarce DJI Fly pe dispozitivul lor mobil atunci când utilizează telecomanda DJI RC-N1
- Versiunea Android a DJI Fly este compatibilă cu Android v6.0 și versiunile ulterioare. Versiunea iOS a DJI Fly este compatibilă cu iOS v11.0 și versiunile ulterioare.

* Pentru o siguranță mărită, zborul este limitat la o înălțime de 30 m (98,4 ft) și pe o rază de 50 m (164 ft) atunci când nu sunteți conectat(ă) la aplicație în timpul zborului. Această regulă se aplică pentru DJI Fly și toate aplicațiile compatibile cu drona DJI.

Descărcarea DJI Asistent 2 (Consumer Drones Series)

Descărcați DJI Asistent 2 (Consumer Drones Series) la <http://www.dji.com/mavic-3/downloads>.



- Temperatura de funcționare a produsului este cuprinsă între -10 °C și 40 °C. Nu se încadrează în plaja de temperatură de funcționare standard pentru dispozitivele militare (între -55 °C și 125 °C), care este necesară pentru a rezista la schimbări climatice mai severe. Utilizați produsul în mod corespunzător și numai pentru aplicații pentru care respectă cerințele privind intervalul temperaturii de funcționare a categoriei respective.

Cuprins

Utilizarea manualului	2
Legendă	2
Citiți înainte de primul zbor	2
Tutoriale video	2
Descărcarea aplicației DJI Fly	2
Descărcarea DJI Assistant 2 (Consumer Drones Series)	2
Prezentarea produsului	6
Introducere	6
Utilizarea pentru prima dată	7
Schema	9
Drona	14
Modurile de zbor	14
Indicatorii de stare ai dronei	15
Revenire la punctul de plecare	16
Sisteme vizuale și sisteme de detecție infraroșu	21
Modul inteligent de zbor	23
Sisteme avansate de asistență pentru pilot (APAS 5.0)	30
Înregistratorul de zbor	30
QuickTransfer	31
Elicele	32
Bateria inteligentă de zbor	33
Gimbalul și camera	38
Telecomanda	41
DJI RC Pro	41
RC-N1	49
Conectarea telecomenzii	53
Aplicația DJI Fly	55
Acasă	55
Ecranul de vizualizare al camerei	56

Zborul	61
Cerințele de zbor privind mediul	61
Limitele de zbor și zonele GEO	61
Lista de verificare înainte de zbor	62
Decolarea / aterizarea automată	63
Pornirea / oprirea motoarelor	63
Test de zbor	64
Anexă	66
Specificații	66
Actualizare firmware	71
Informații post-vânzare	71

ROBOT WORLD

Prezentarea produsului

Această secțiune prezintă DJI Mavic 3 și enumeră componentele dronei și ale telecomenzii.



Prezentarea produsului

Introducere

DJI Mavic 3 include un sistem de detecție cu infraroșu și sisteme vizuale pentru direcția în față, înapoi, ascendentă, laterală și descendentă, permițând acțiuni de planare, utilizarea în interior și exterior și revenirea automată la punctul de plecare, evitând obstacolele din toate direcțiile. Drona are o viteză maximă de zbor de 47 mph (75,6 km/h) și o durată maximă de zbor de 46 de minute.

Telecomanda DJI RC Pro care are un ecran încorporat de luminozitate ridicată de 5,5 inci, de 1000 cd/m² cu o rezoluție de 1920x1080 pixeli. Utilizatorii se pot conecta la internet prin Wi-Fi, în timp ce sistemul de operare Android include Bluetooth și GNSS. DJI RC Pro este furnizat cu o gamă largă de comenzi pentru dronă și gimbal, precum și cu butoane personalizabile și are o durată maximă de funcționare de 3 ore. Telecomanda RC-N1 este livrată împreună cu telecomanda RC-N1, care afișează transmisia video de la dronă la DJI Fly pe un dispozitiv mobil. Drona și camera sunt ușor de controlat cu ajutorul butoanelor de la bord, iar telecomanda are o durată de funcționare de 6 ore.

Evidențierea caracteristicilor

Gimbalul și camera DJI Mavic 3 utilizează o cameră Hasselblad L2D-20c cu senzor CMOS de 4/3 inci, capabilă să fotografieze de 20MP și videoclipuri 5.1K 50 fps/DCI 4K 120 fps Apple ProRes 422 HQ* și H.264/H.265. Aparatul foto are o diafragmă reglabilă de f/2.8 până la f/11, un interval dinamic de 12,8 opri și acceptă video D-Log pe 10 biți. Camera te ajută pe utilizatori să înregistreze cu zoom de până la 28x utilizând modul Explorare.

Transmisie video: Cu patru antene integrate și tehnologia O3+ de transmisie pe scară extinsă a DJI, DJI Mavic 3 oferă o rază maximă de transmisie de 15 km și o calitate video de până la 1080p 60fps între dronă și aplicația DJI Fly pe un dispozitiv mobil. Telecomanda funcționează atât la 2,4 GHz, cât și la 5,8 GHz, și poate selecta automat canalul cu cea mai bună transmisie.

Moduri inteligente de zbor: Utilizatorul se poate concentra pe controlarea dronei, în timp ce Advanced Pilot Assistance System 5.0 (APAS 5.0) ajută drona să evite obstacolele din toate direcțiile.

* Numai drona DJI Mavic 3 Cine este echipată cu un SSD de 1TB încorporat, care permite înregistrarea și stocarea videoclipurilor Apple ProRes 422 HQ. În caz contrar, caracteristicile și funcțiile descrise în acest manual de utilizare se aplică atât pentru drona DJI Mavic 3, cât și pentru cea DJI Mavic 3 Cine.



- Durata maximă de zbor a fost testată într-un mediu fără vânt, la o viteză de zbor constantă de 20,1 mph (32,4 km/h). Viteza maximă de zbor a fost testată la altitudinea nivelului mării fără vânt. Rețineți că viteza maximă de zbor este limitată la 42 mph (68,4 km/h) în Uniunea Europeană (UE). Aceste valori au numai rol de referință.
- Telecomanda atinge distanța maximă de transmisie (FCC) într-o zonă larg deschisă fără interferențe electromagnetice, la o altitudine de aproximativ 120 m (400 ft). Distanța maximă de transmisie se referă la distanța maximă pe care drona poate să trimită și să primească transmisii. Nu se referă la distanța maximă pe care drona poate să zboare într-un singur zbor. Durata maximă de funcționare a fost testată într-un laborator și fără încărcarea dispozitivului mobil. Această valoare are numai rol de referință.
- Frecvența de 5,8 GHz nu este acceptată în anumite regiuni. Respectați legislația și reglementările locale.

Utilizarea pentru prima dată

DJI Mavic 3 este pliat înainte de a fi ambalat. Parcurgeți pașii de mai jos pentru a deplia drona și telecomanda:

Pregătirea dronei

1. Scoateți capacul de depozitare.

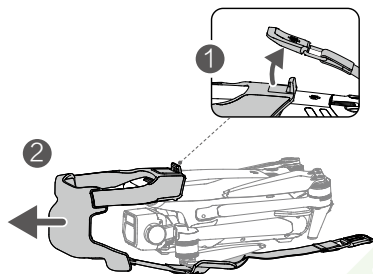

2. Toate bateriile inteligente de zbor sunt în modul de repaus înainte de livrare, pentru a menține siguranța. Utilizați încărcătorul furnizat pentru a încărca și activa pentru prima dată bateriile inteligente de zbor. Durează aproximativ 1 oră și 36 de minute pentru ca bateriile inteligente de zbor să se încarce complet.

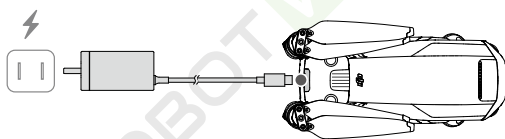

3. Depliați brațele frontale, urmate de brațele din spate, apoi palele elicei.

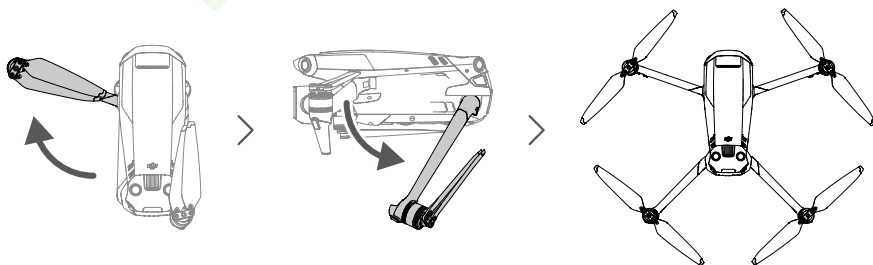

- Asigurați-vă că desfaceți brațele din față înainte de a le desface pe cele din spate.
- Asigurați-vă că ați îndepărtat capacul compartimentului de stocare și că toate brațele sunt desfăcute înainte de a porni drona. În caz contrar, autodiagnosticarea dronei poate fi afectată.
- Puneți capacul compartimentului de depozitare atunci când drona nu este utilizată.

Pregătirea telecomenzii

Urmați pașii de mai jos pentru a vă pregăti să utilizați telecomanda DJI RC.

1. Utilizați încărcătorul furnizat pentru a încărca telecomanda prin portul USB-C pentru a activa bateria.

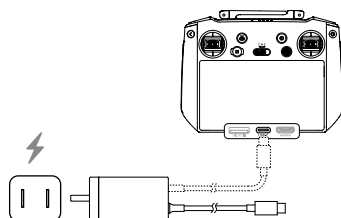

2. Îndepărtați manetele de comandă din fantele de stocare de pe telecomandă și fixați-le în poziție.
3. Depliați antenele.
4. Telecomanda trebuie activată înainte de prima utilizare și este necesară o conexiune la internet pentru activare. Apăsăți o dată, apoi apăsați lung butonul de pornire pentru a activa telecomanda. Urmați instrucțiunile de pe ecran pentru a activa telecomanda.

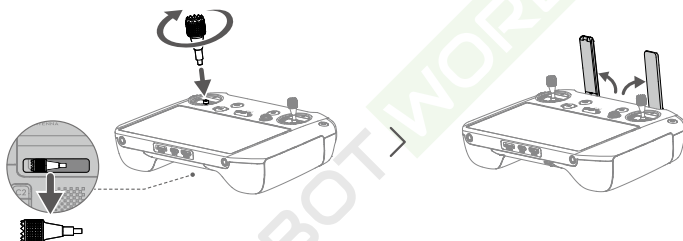

Urmați pașii de mai jos pentru a pregăti telecomanda DJI RC-N1.

1. Îndepărtați manetele de comandă din fantele de stocare de pe telecomandă și fixați-le în poziție.
2. Scoateți suportul pentru dispozitivul mobil. Alegeți un cablu potrivit pentru telecomandă, în funcție de tipul dispozitivului mobil. Pachetul include un cablu electric, un cablu micro USB și un cablu USB-C. Conectați capătul cablului cu pictograma telefon la dispozitivul mobil. Asigurați-vă că dispozitivul mobil este fixat.

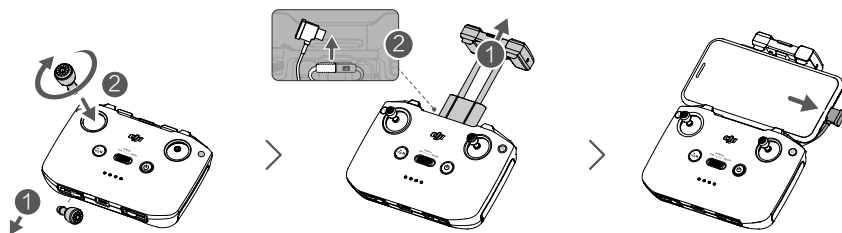

⚠ • Dacă apare o solicitare privind conexiunea USB când utilizați dispozitivul mobil Android, selectați opțiunea numai pentru încărcare. În caz contrar, este posibil să nu se realizeze conexiunea.

Activarea dronei DJI Mavic 3

DJI Mavic 3 trebuie activat înainte de a fi utilizat pentru prima dată. După ce porniți drona și telecomanda, urmați instrucțiunile de pe ecran pentru a activa DJI Mavic 3 utilizând aplicația DJI Fly. Este necesară o conexiune la internet pentru activare.

Asocierea dronei cu telecomanda.

Se recomandă asocierea dronei cu telecomanda pentru a asigura cel mai bun serviciu după vânzare. Urmăți instrucțiunile de pe ecran după activare pentru a asocia drona cu telecomanda.

Actualizarea Firmware

O solicitare va apărea în DJI Fly când noul firmware este disponibil. Se recomandă actualizarea firmware-ului ori de câte ori vi se solicită acest lucru, pentru a asigura cea mai bună experiență posibilă pentru utilizator.

Schema

Drona

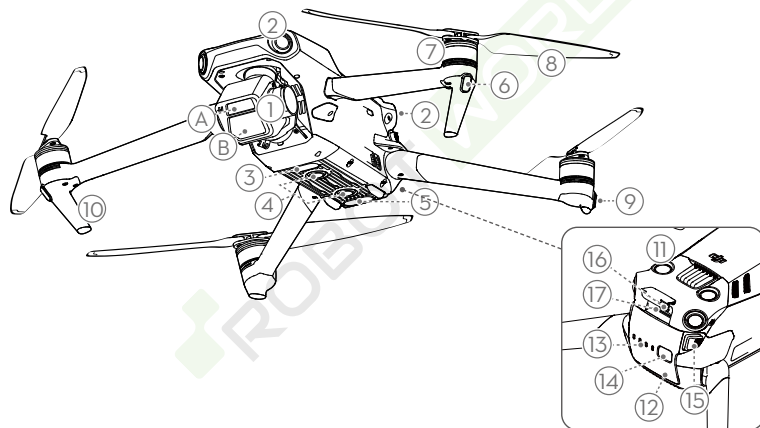

1. Gimbalul și camera
 - A. Telecameră
 - B. Cameră Hasselblad L2D-20c
2. Sistemul vizual omnidirecțional orizontal
3. Lumina inferioară auxiliară
4. Sistemul vizual pentru pante descendente
5. Sistemul de detecție infraroșu
6. LED-urile frontale
7. Motoarele
8. Elicele
9. Indicatorii de stare ai dronei
10. Tren de aterizare (antene încorporate)
11. Sistemul vizual pentru pante ascendente
12. Bateria inteligentă de zbor
13. LED-urile pentru indicarea nivelului bateriei
14. Butonul de pornire / oprire
15. Catarama baterie
16. Portul USB-C
17. Fanta cardului microSD

DJI RC Pro

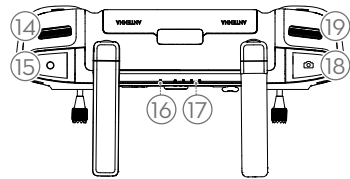
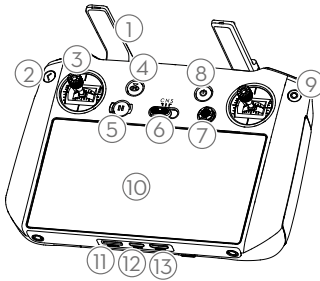

1. **Antenele**
Transmit comenzile dronei și semnalele video fără fir.
2. **Buton Înapoi**
Apăsați o dată pentru a reveni la ecranul anterior. Apăsați de două ori pentru a reveni la ecranul principal.
3. **Manetele de comandă**
Utilizați manetele de comandă pentru a controla mișcările dronei. Setăți modul de control al zborului în aplicația DJI Fly. Manetele de comandă sunt detașabile și se depozitează cu ușurință.
4. **Butonul de Revenire la pagina de pornire (RTH)**
Apăsați lung pentru a iniția revenirea (RTH). Apăsați din nou pentru a anula revenirea (RTH).
5. **Butonul Întrerupere zbor**
Apăsați o dată pentru ca drona să frâneze și să planeze (numai când sistemul GNSS sau sistemele vizuale sunt disponibile).
6. **Comutatorul pentru modul de zbor**
Comutați între modulele Cine, Normal și Sport.
7. **Buton 5D**
Vizualizați funcțiile butonului 5D în DJI Fly introducând ecranul Vizualizare cameră, Setări și apoi Control.
8. **Butonul de pornire / oprire**
Apăsați o dată pentru a verifica nivelul actual al bateriei. Apăsați și apoi apăsați lung pentru a porni sau opri telecomanda. Când telecomanda este pornită, apăsați o dată pentru a porni sau opri ecranul tactil.
9. **Butonul Confirmare**
Apăsați o dată pentru a confirma selecția. Butonul nu are o funcție atunci când utilizați DJI Fly.
10. **Ecran tactil**
Atingeți ecranul pentru a opera telecomanda. Rețineți că ecranul tactil nu este impermeabil. Utilizați cu precauție.
11. **Fanta cardului microSD**
Utilizați pentru a introduce un card microSD.
12. **Portul USB-C**
Pentru încărcare.
13. **Port mini HDMI**
Pentru ieșire video.
14. **Roțița gimbului**
controlează înclinația camerei.
15. **Buton de înregistrare**
Apăsați o dată pentru a porni sau a opri înregistrarea.
16. **Stare LED**
Indică starea telecomenzii.
17. **LED-urile pentru indicarea nivelului bateriei**
Afișează nivelul actual al bateriei telecomenzii.
18. **Butonul Focalizare/Obturare**
Apăsați până la jumătate din buton pentru a focaliza automat și apăsați până la capăt pentru a realiza o fotografie.
19. **Butonul de comandă al camerei**
Pentru control zoom.

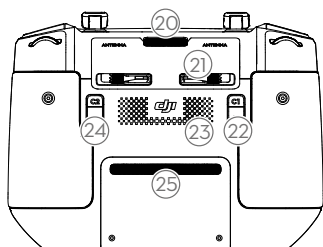

20. Ventilație

Utilizat pentru disiparea căldurii. Nu blocați orificiile de ventilație în timpul utilizării.

21. Fanta de stocare a manetelor de comandă
Pentru stocarea manetelor de comandă.

22. Buton C1 care poate fi personalizat
Comutați între recentrarea gimbalului și îndreptarea acestuia în jos. Funcția poate fi setată în aplicația DJI Fly.

23. Difuzor
Sunet ieșiri.

24. Buton C2 care poate fi personalizat
Apăsați o dată pentru a activa sau dezactiva lumina inferioară auxiliară. Funcția poate fi setată în aplicația DJI Fly.

25. Orificiu pentru aer
Utilizat pentru disiparea căldurii. NU acoperiți orificiile pentru aer în timpul utilizării.

RC-N1

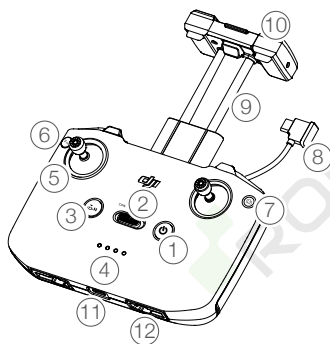

1. Butonul de pornire / oprire

Apăsați o dată pentru a verifica nivelul actual al bateriei. Apăsați o dată, apoi apăsați lung pentru a porni sau opri telecomanda.

2. Comutatorul pentru modul de zbor
Comutați între modulele Sport, Normal și Cine.

3. Butonul Flight Pause / Return to Home (RTH) (Întrerupere zbor / Revenire la punctul de plecare (RTH))

Apăsați o dată pentru ca drona să frâneze și să planeze (numai când sistemul GNSS sau sistemele vizuale sunt disponibile). Apăsați lung butonul pentru a iniția revenirea (RTH).

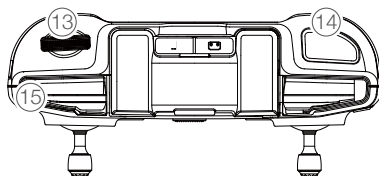

Apăsați din nou pentru a anula revenirea (RTH).

4. LED-urile pentru indicarea nivelului bateriei
Afișează nivelul actual al bateriei telecomenzii.

5. Manetele de comandă
Utilizați manetele de comandă pentru a controla mișcările dronei. Setările modul de control al zborului în aplicația DJI Fly. Manetele de comandă sunt detașabile și se depozitează cu ușurință.

6. Butonul care poate fi personalizat
Apăsați o dată pentru a activa sau dezactiva lumina inferioară auxiliară. Apăsați de două ori

- pentru a recentra gimbalul sau pentru a înclina gimbalul în jos (setările implicite). Butonul poate fi setat în aplicația DJI Fly.
7. **Comutarea între modulele Photo / Video**
Apăsați o dată pentru a comuta între modul photo și video.
 8. **Cablul telecomenzii**
Conectați-vă la un dispozitiv mobil pentru stabilirea legăturii la videoclip prin intermediul cablului telecomenzii. Selectați cablul în funcție de dispozitivul mobil.
 9. **Suportul dispozitivului mobil**
Este utilizat pentru a monta dispozitivul mobil pe telecomandă.
 10. **Antenele**
Transmit comenzile dronei și semnalele video fără fir.
 11. **Portul USB-C**
Pentru încărcarea și conectarea telecomenzii la computer.
 12. **Fanta de stocare a manetelor de comandă**
Pentru stocarea manetelor de comandă.
 13. **Roțița gimbalului**
controlează înclinația camerei. Apăsați lung butonul care poate fi personalizat pentru a utiliza roțița gimbalului ca să ajustați focalizarea în modul explorare.
 14. **Obturator/Buton de înregistrare**
Apăsați o dată pentru a face fotografii sau pentru a porni sau opri înregistrarea.
 15. **Fanta dispozitivului mobil**
Utilizată pentru a fixa dispozitivul mobil.

Drona

DJI Mavic 3 conține un controler de zbor, un sistem de transmisie video prin legătură descendentă, un sistem de detecție infraroșu, un sistem de propulsie și o baterie inteligentă de zbor.



Drona

DJI Mavic 3 conține un controler de zbor, un sistem de transmisie video prin legătură descendentă, un sistem de detecție infraroșu, un sistem de propulsie și o baterie inteligentă de zbor.

Modurile de zbor

DJI Mavic 3 are trei moduri de zbor, plus un al patrulea mod de zbor, pe care drona îl utilizează în anumite condiții. Modurile de zbor vor fi schimbate prin comutatorul pentru modurile de zbor de pe telecomandă.

Modul Normal: Drona utilizează un sistem GNSS și sisteme vizuale pentru direcția înainte, înapoi, laterală, ascendentă și descendentă și un sistem de detecție infraroșu pentru a-și depista locația și a se stabiliza. Când semnalul GNSS este puternic, drona utilizează sistemul GNSS pentru a-și depista locația și a se stabiliza. Când semnalul GNSS este slab, dar luminozitatea și alte condiții de mediu sunt rezonabile, drona utilizează sistemele vizuale pentru a-și depista locația și a se stabiliza. Când sunt activate sistemele vizuale pentru direcția înainte, înapoi, laterală și pante ascendente și descendente și luminozitatea și alte condiții de mediu sunt rezonabile, unghiul de înclinare maxim este de 30°, iar viteza maximă de zbor este de 15 m/s.

Modul Sport: În modul Sport, drona utilizează sistemul GNSS pentru poziționare, iar răspunsurile dronei sunt optimizate pentru agilitate și viteză, ceea ce face ca mișcările manetelor de comandă să fie mult mai receptivă. Rețineți că detectarea obstacolelor este dezactivată, iar viteza maximă de zbor este de 21 m/s (19 m/s pentru UE).

Modul Cine: Modul Cine se bazează pe modul Normal, iar viteza de zbor este limitată, ceea ce face ca drona să fie mult mai stabilă în timpul capturării imaginilor.

Drona comută automat în modul Attitude (ATTI) când sistemele vizuale sunt indisponibile sau dezactivate și când semnalul GNSS este slab sau busola prezintă interferențe. În modul ATTI, drona poate fi afectată mai ușor de împrejurimile sale. Factorii de mediu, cum ar fi vântul, pot duce la deplasarea pe orizontală, ceea ce poate prezenta pericole, în special în cazul zborurilor în spații închise.



- Sistemele vizuale pentru direcția înainte, înapoi, laterală și ascendentă sunt dezactivate în modul Sport, ceea ce înseamnă că drona nu poate depista în mod automat obstacolele de pe traseul său.
 - Viteza maximă și distanța de frânare se măresc semnificativ în modul Sport. În condiții meteo fără vânt este necesară o distanță minimă de frânare de 30 m.
 - Este necesară o distanță minimă de frânare de 10 m în condiții fără vânt în timp ce drona urcă și coboară.
 - Capacitatea de reacție a dronei crește semnificativ în modul Sport, ceea ce înseamnă că o mișcare mică a manetei de comandă de pe telecomandă va duce la parcurgerea unei distanțe mari de către dronă. Asigurați-vă că mențineți un spațiu corespunzător pentru manevre în timpul zborului.
-

Indicatorii de stare ai dronei

DJI Mavic3 are LED-uri frontale și indicatori de stare ai dronei.

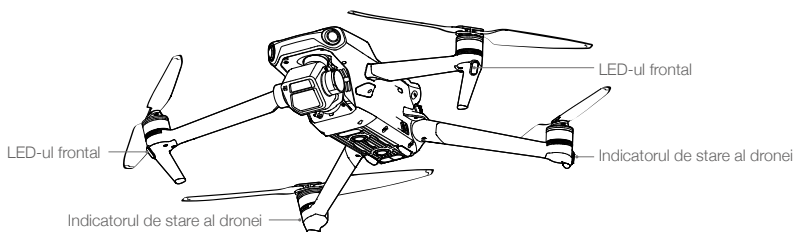

Când drona este pornită, dar motoarele nu sunt în funcțiune, LED-urile frontale luminează roșu continuu, pentru a afișa orientarea dronei.

Când drona este pornită, dar motoarele nu funcționează, indicatoarele de stare ale dronei afișează starea sistemului de control al zborului. Consultați tabelul de mai jos pentru mai multe informații despre indicatorii de stare ai dronei.

Modurile indicatorului de stare al dronei

Moduri normale			
	Roșu, verde și galben alternativ	Clipește	Pornește și efectuează teste de autodiagnosticare
	Galben	Clipește de patru ori	Se încălzește
	Verde	Clipește încet	GNSS activat
	Verde	Clipește periodic de două ori	Sisteme vizuale activate
	Galben	Clipește încet	Lipsă GNSS sau sistem vizual
Moduri de avertizare			
	Galben	Clipește rapid	Semnalul telecomenzii s-a pierdut
	Roșu	Clipește încet	Nivel scăzut al bateriei
	Roșu	Clipește rapid	Nivel extrem de scăzut al bateriei
	Roșu	Constantă	Eroare gravă
	Roșu și galben alternativ	Clipește rapid	Este necesară calibrarea busolei



După pornirea motorului, LED-urile frontale clipeșc roșu și verde și indicatoarele de stare ale dronei clipeșc verde alternativ.





- Pentru a obține imagini mai bune, LED-urile frontale se sting automat când fotografiați, dacă LED-urile frontale sunt setate la modul auto în DJI Fly. Cerințele de iluminare variază în funcție de regiune. Respectați legislația și reglementările locale.

Revenire la punctul de plecare

Revenirea la punctul de plecare (RTH) readuce drona la ultimul punct de plecare înregistrat atunci când sistemul de poziționare funcționează normal. Există trei tipuri de revenire (RTH): Revenirea inteligentă (Smart RTH), revenirea cu nivel redus al bateriei (Low Battery RTH) și revenirea cu mecanism de siguranță (Failsafe RTH). Drona zboară automat înapoi la punctul de plecare și aterizează atunci când este inițiată revenirea inteligentă, drona intră în modul de revenire cu nivel redus al bateriei sau semnalul de legătură video se pierde în timpul zborului.

	GNSS	Descriere
Punctul de plecare	 10	Punctul de plecare implicit este prima locație în care drona a primit un semnal GNSS puternic sau moderat, unde pictograma este albă. Punctul de plecare poate fi actualizat înainte de decolare atât timp cât drona primește un semnal GNSS puternic sau moderat. Dacă semnalul GNSS este slab, punctul de plecare nu poate fi actualizat.

Revenire inteligentă

Dacă semnalul GNSS este rezonabil, revenirea inteligentă poate fi utilizată pentru a aduce drona înapoi la punctul de plecare. Revenirea inteligentă se inițiază prin apăsarea  în DJI Fly sau prin apăsarea lungă a butonului RTH de pe telecomandă, până când se emite un semnal sonor. Dezactivați modul de revenire inteligentă prin apăsarea  în DJI Fly sau prin apăsarea butonului RTH de pe telecomandă.

Revenire avansată

Revenire avansată este activat dacă iluminarea este suficientă și mediul este adecvat pentru sistemele vizuale atunci când este declanșată funcția revenire inteligentă. Drona va planifica automat cea mai bună cale de revenire, care va fi afișată în DJI Fly și se va ajusta în funcție de mediu.

Setări RTH

Setările RTH sunt disponibile pentru RTH avansat. Accesați vizualizarea camerei în DJI Fly, atingeți sistemul, Siguranța și apoi RTH.

- Optim: Independent de setările pentru altitudinea RTH, drona planifică automat traseul RTH optim și reglează altitudinea în funcție de factorii din mediu, cum ar fi obstacolele și semnalele de transmisie. Traseul optim RTH înseamnă că drona va parcurge cea mai scurtă distanță posibilă, reducând cantitatea de energie a bateriei utilizată și crescând durata zborului.
- Presetare: Când drona se află la o distanță mai mare de 50 m de punctul de plecare când începe RTH, drona va planifica traseul RTH, va zbura către o zonă deschisă evitând obstacolele, va urca la altitudinea RTH și va reveni la punctul de plecare utilizând cea mai bună cale. Când drona se află la o distanță de 5 până la 50 m față de punctul de plecare când începe revenirea, drona nu va urca la altitudinea RTH și se va întoarce acasă folosind cea mai bună cale la altitudinea actuală. Când drona se află în apropierea punctului de plecare, drona va coborî în timp ce zboară înainte dacă altitudinea actuală este mai mare decât altitudinea RTH.

Procedura de revenire avansată

- Punctul de plecare este înregistrat.
- Este declanșată revenirea avansată.
- Drona frânează și planează pe loc.
 - Drona aterizează imediat dacă se află la o distanță mai mică de 5 m de punctul de plecare când începe revenirea.
 - Dacă drona se află la o distanță mai mare de 5 m față de punctul de plecare când începe revenirea, drona va planifica calea cea mai bună conform setărilor revenirii și va zbura către punctul de plecare evitând în același timp obstacolele și zonele GEO. Drona din față va indica întotdeauna în aceeași direcție ca și direcția de zbor.

4. Drona va zbura automat în conformitate cu setările RTH, mediul și semnalul de transmisie din timpul RTH.
5. După ce a ajuns la punctul de plecare, drona aterizează și motoarele se opresc.



Revenire în linie dreaptă

Drona va intra în modul revenire în linie dreaptă atunci când luminozitatea nu este suficientă și mediul nu este adecvat pentru sistemele vizuale.

Procedura revenirii în linie dreaptă:

1. Punctul de plecare este înregistrat.
2. Este declanșată revenirea în linie dreaptă.
3. Drona frânează și planează pe loc.
 - a. Dacă drona se află la o distanță mai mare de 50 m de punctul de plecare când începe revenirea, drona își ajustează orientarea și urcă la altitudinea presetată pentru revenire și zboară către punctul de plecare. Dacă altitudinea actuală este mai mare decât altitudinea de revenire, drona zboară către punctul de plecare la altitudinea actuală.
 - b. Dacă drona se află la o distanță cuprinsă între 5 m și 50 m de punctul de plecare când începe revenirea, drona își ajustează orientarea și zboară către punctul de plecare la altitudinea actuală. Dacă altitudinea curentă este mai mică de 2 m când începe revenirea, drona va urca la 2 m și va zbura la punctul de plecare.
 - c. Drona aterizează imediat dacă se află la o distanță mai mică de 5 m de punctul de plecare când începe revenirea.
4. După ce a ajuns la punctul de plecare, drona aterizează și motoarele se opresc.



- În timpul revenirii avansate, drona va ajusta automat viteza de zbor la factorii din mediu, cum ar fi viteza vântului și obstacolele.
- Drona nu poate evita obiectele mici sau fine, cum ar fi ramurile copacilor sau liniile electrice. Zburati drona într-o zonă deschisă înainte de a utiliza modul RTH inteligent.
- Setări revenirea avansată ca presetare dacă există linii electrice sau turnuri pe care drona nu le poate evita pe traseul de revenire și asigurați-vă că altitudinea de revenire este setată mai sus decât toate obstacolele.
- Drona va frâna și va reveni la punctul de plecare conform celor mai recente setări dacă setările RTH sunt modificate în timpul revenirii.
- Dacă altitudinea maximă este setată sub altitudinea curentă în timpul revenirii, drona va coborî la altitudinea maximă și va reveni la poziția inițială.
- Altitudinea RTH nu poate fi modificată în timpul revenirii.
- Dacă există o diferență mare între altitudinea curentă și altitudinea RTH, cantitatea de energie a bateriei utilizată nu poate fi calculată cu precizie din cauza vitezelor vântului la altitudini diferite. Acordați o atenție deosebită mesajelor de alimentare și avertizare ale bateriei din aplicația DJI Fly.
- Revenirea avansată nu va fi disponibilă dacă condițiile de luminozitate și de mediu nu sunt adecvate pentru sistemele vizuale în timpul decolării sau revenirii.



- În timpul revenirii avansate, drona va intra în modul de revenire în linie dreaptă dacă condițiile de luminozitate și de mediu nu sunt adecvate pentru sistemele vizuale și drona nu poate evita obstacolele. Înainte de a intra în modul de revenire trebuie setată o altitudine adecvată pentru revenire.
- Când semnalul telecomenzii este normal în timpul revenirii avansate, maneta de înclinare poate fi utilizată pentru a controla viteza de zbor, dar orientarea și altitudinea nu pot fi controlate, iar drona nu poate fi îndreptată spre stânga sau spre dreapta. Accelerarea utilizează mai multă putere. Drona nu poate evita obstacole dacă viteza de zbor depășește viteza de detectare efectivă. Drona va frâna, va plana pe loc și va opri revenirea dacă maneta de înclinare este trasă în jos complet. Drona poate fi controlată după eliberarea manetei de înclinare.
- La urcarea în revenire în linie dreaptă, drona va înceta urcarea și va opri revenirea dacă maneta de accelerație este trasă în jos complet. Drona poate fi controlată după eliberarea manetei de accelerație. La zborul înainte în timpul revenirii în linie dreaptă, drona va frâna, va plana pe loc și va opri revenirea dacă maneta de înclinare este trasă în jos complet. Drona poate fi controlată după eliberarea manetei de înclinare.
- Dacă drona atinge altitudinea maximă atunci când urcă în timpul revenirii, drona se oprește și revine la punctul de plecare la altitudinea actuală.
- Drona va plana pe loc dacă atinge altitudinea maximă în timp ce urcă după detectarea obstacolelor din față.
- În timpul revenirii în linie dreaptă, viteza și altitudinea dronei pot fi controlate utilizând telecomanda, dacă semnalul telecomenzii este corespunzător. Totuși, orientarea dronei și direcția de zbor nu pot fi controlate. Drona nu poate evita obstacole dacă maneta de înclinare este folosită pentru a accelera la o viteză de zbor ce depășește viteza de detectare efectivă.

Revenire cu nivel redus al bateriei

Modul de revenire cu nivel redus al bateriei este activat când bateria inteligentă de zbor este consumată atât de mult încât revenirea în siguranță a dronei ar putea fi afectată. Aduceți drona în punctul de plecare sau efectuați aterizarea imediat când vi se solicită acest lucru.

Pentru a evita pericolul inutil din cauza alimentării insuficiente, drona calculează automat dacă puterea bateriei este suficientă pentru a reveni la punctul de plecare în funcție de poziția curentă, mediu și viteza de zbor. Un mesaj de avertizare va apărea în DJI Fly când nivelul bateriei este scăzut și drona poate accepta numai modul de revenire cu nivel redus al bateriei.

Utilizatorul poate anula revenirea apăsând butonul RTH de pe telecomandă. Dacă revenirea este anulată, iar apoi apare un avertisment privind nivelul redus al bateriei, bateria inteligentă de zbor poate să nu aibă suficientă putere pentru ca drona să aterizeze în siguranță, ceea ce ar putea duce la prăbușirea sau pierderea dronei.

Drona va ateriza automat dacă nivelul actual al bateriei poate oferi suficientă energie dronei pentru a coborî de la altitudinea sa actuală. Coborârea automată nu poate fi anulată, dar telecomanda poate fi utilizată pentru a modifica direcția și viteza de coborâre a dronei în timpul aterizării. Maneta de accelerație poate fi utilizată pentru a crește viteza de urcare cu 1 m/s dacă există suficientă putere. Maneta de accelerație nu poate fi utilizată pentru a crește viteza de urcare, iar drona va ateriza dacă nu mai există curent electric.

În timpul aterizării automate, găsiți un loc adecvat pentru a ateriza drona cât mai curând posibil. Drona va cădea dacă nu mai are energie.

Revenire cu mecanism de siguranță

Dacă punctul de plecare a fost înregistrat cu succes și busola funcționează corespunzător, modul de revenire cu mecanism de siguranță se activează automat după ce semnalul telecomenzii rămâne pierdut mai mult de șase secunde. Rețineți că acțiunea pe care drona trebuie să o efectueze atunci când se pierde telecomanda trebuie setată pentru revenirea la punctul de plecare în DJI Fly.

Când luminozitatea este suficientă și sistemele vizuale funcționează normal, DJI Fly va afișa calea de revenire care a fost generată de dronă înainte de pierderea semnalului telecomenzii și se va întoarce la punctul de plecare utilizând RTH avansat conform setărilor revenirii. Drona va rămâne în modul revenire chiar dacă semnalul telecomenzii este restabilit.

Când luminozitatea nu este suficientă și sistemele vizuale nu sunt disponibile, drona va intra în modul de revenire pe traseul inițial.

Procedura de revenire pe traseul inițial:

1. Drona frânează și planează pe loc.
2. a. Dacă drona se află la o distanță mai mare de 50 m de punctul de plecare, drona își ajustează orientarea și zboară înapoi 50 m pe traseul inițial de zbor înainte de a intra în modul revenire în linie dreaptă.
b. Dacă drona se află la o distanță mai mare de 5 m, dar la mai puțin de 50 m de punctul de plecare, aceasta intră în modul revenire în linie dreaptă.
c. Drona aterizează imediat dacă se află la o distanță mai mică de 5 m de punctul de plecare când începe revenirea.
3. După ce a ajuns la punctul de plecare, drona aterizează și motoarele se opresc.

Drona va intra sau va rămâne în modul revenire în linie dreaptă chiar dacă semnalul telecomenzii este restabilit în timpul revenirii pe traseul inițial.



- Dacă revenirea (RTH) este activată prin DJI Fly și drona se află la o distanță mai mare de 5 m de punctul de plecare, în aplicație va apărea o solicitare pentru a selecta o opțiune de aterizare.
 - Este posibil ca drona să nu poată reveni normal la punctul de plecare dacă semnalul GNSS este slab sau indisponibil. Drona poate intra în modul ATTI dacă semnalul GNSS devine slab sau indisponibil după intrarea în modul de revenire cu mecanism de siguranță. Drona va plana pentru o perioadă înainte de a ateriza.
 - Este important să setați o altitudine corespunzătoare pentru revenire înainte de fiecare zbor. Deschideți DJI Fly și setați altitudinea de revenire. Altitudinea implicită de revenire este de 100 m.
 - Drona nu poate evita obstacole în timpul revenirii cu mecanism de siguranță dacă sistemele vizuale sunt indisponibile.
 - Zonele GEO pot afecta revenirea. Evitați să zburăți în apropierea zonelor GEO.
 - Este posibil ca drona să nu poată reveni la punctul de plecare când viteza vântului este prea mare. Zburăți cu atenție.
 - Fiți atenți la obiectele mici sau fine (cum ar fi ramurile copacilor sau liniile electrice) sau la obiectele transparente (cum ar fi apa sau sticla) în timpul revenirii. Leșiți din modul revenire și controlați manual drona în caz de urgență.
 - Este posibil ca revenirea să nu fie disponibilă în unele medii, chiar dacă sistemele de vizualizare funcționează. Drona va ieși din modul RTH în astfel de cazuri.
-

Protecția la aterizare

Protecția la aterizare se va activa în timpul revenirii inteligente. Când drona începe aterizarea, este activată protecția la aterizare.

1. În timpul protecției la aterizare, drona va detecta automat și va ateriza cu atenție pe un teren adecvat.
2. Dacă solul se dovedește a fi neadecvat pentru aterizare, drona va plana și va aștepta confirmarea pilotului.
3. Dacă protecția la aterizare nu funcționează, DJI Fly va afișa o solicitare de aterizare când drona coboară sub 0,5 m. Apăsăți maneta de accelerație sau utilizați glisorul pentru aterizare automată.

Precision Landing (Aterizare cu precizie)

Drona scanează și încearcă în mod automat să găsească caracteristicile adecvate ale terenului în timpul revenirii. Drona va ateriza când terenul actual corespunde cu terenul punctului de plecare. În cazul în care terenul nu corespunde, va apărea o notificare în DJI Fly.



- Protecția la aterizare este activată în timpul modului de aterizare cu precizie.
 - Executarea aterizării cu precizie respectă condițiile de mai jos:
 - a. Punctul de plecare trebuie să fie înregistrat la decolare și nu trebuie să se modifice pe parcursul zborului. În caz contrar, drona nu va avea nicio înregistrare a caracteristicilor terenului punctului de plecare.
 - b. La decolare, drona trebuie să urce la cel puțin 7 m înainte de a zbura pe orizontală.
 - c. Caracteristicile terenului punctului de plecare trebuie să rămână, în mare parte, neschimbate.
 - d. Caracteristicile terenului punctului de plecare trebuie să fie suficient de distinctive. Un teren precum zonele acoperite cu zăpadă nu este adecvat.
 - e. Iluminarea nu trebuie să fie prea intensă sau prea întunecată.
 - Sunt disponibile următoarele acțiuni în timpul aterizării cu precizie:
 - a. Apăsați maneta de accelerație pentru a accelera aterizarea.
 - b. Mutați manetele de comandă în orice direcție față de direcția de accelerație pentru a opri aterizarea cu precizie. Drona va coborî vertical după eliberarea manetelor de comandă.
-

Sisteme vizuale și sisteme de detecție infraroșu

DJI Mavic 3 include atât un sistem de detecție prin infraroșu, cât și sisteme vizuale pentru direcția înainte, înapoi, laterală, ascendentă și descendentă.

Sistemele vizuale pentru direcția ascendentă și descendentă includ câte două camere, iar sistemele vizuale pentru direcția înainte, înapoi și laterală cuprind în total patru camere.

Sistemul de detecție prin infraroșu cuprinde două module 3D cu infraroșu. Sistemele vizuale pentru direcția înainte, înapoi și descendentă ajută drona să-și mențină poziția actuală, să planeze pe loc cu o precizie mai mare și să zboare în interior sau în alte medii unde semnalul GNSS nu este disponibil.

În plus, lumina inferioară auxiliară, localizată în partea inferioară a dronei, îmbunătățește vizibilitatea sistemului vizual pentru direcția descendentă în condiții de luminozitate slabă.

Sistemul vizual omnidirecțional orizontal

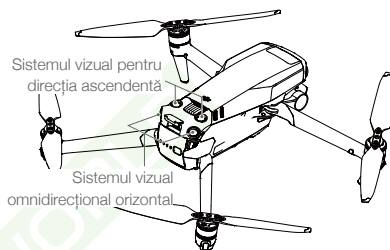
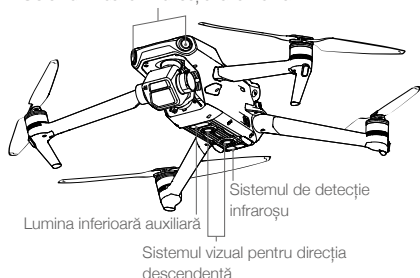

Raza de detectare

Sistemul vizual pentru direcția înainte

Intervalul de măsurare a preciziei: 0,5-20 m; FOV: 90° (orizontal), 103° (vertical)

Sistemul vizual pentru direcția înapoi

Intervalul de măsurare a preciziei: 0,5-16 m; FOV: 90° (orizontal), 103° (vertical)

Sistemul vizual lateral

Intervalul de măsurare a preciziei: 0,5-25 m; FOV: 90° (orizontal), 85° (vertical)

Sistemul vizual pentru direcția ascendentă

Intervalul de măsurare a preciziei: 0,2-10 m; FOV: 100° (față și spate), 90° (stânga și dreapta)

Sistemul vizual pentru direcția descendentă

Intervalul de măsurare a preciziei: 0,3-18 m; FOV: 130° (față și spate), 160° (stânga și dreapta). Sistemul vizual pentru direcția descendentă funcționează cel mai bine când drona se află la o altitudine cuprinsă între 0,5 și 30 m.

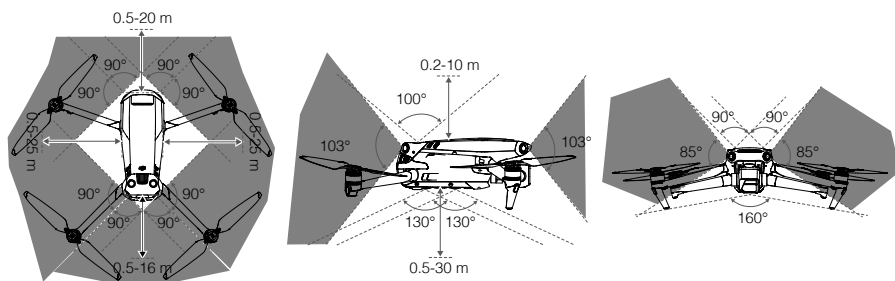

Utilizarea sistemelor vizuale

Când semnalul GNSS nu este disponibil, este activat sistemul vizual pentru direcția descendentă dacă suprafața are o structură clară și este iluminată suficient.

Sistemele vizuale pentru direcția înainte, înapoi, laterală și ascendentă se vor activa automat la pornirea dronei, dacă drona este în modul Normal sau Cine, iar Obstacle Avoidance (Evitarea obstacolelor) este setată la Bypass (Ocolire) sau Break (Frânare) în DJI Fly. Drona poate frâna în mod activ când detectează obstacole când utilizează sistemele vizuale pentru direcția înainte, înapoi, laterală și ascendentă. Sistemele vizuale pentru direcția înainte, înapoi, laterală și ascendentă funcționează cel mai bine în medii în care există lumină adecvată și obstacolele sunt marcate sau nuanțate în mod clar. Din cauza inerției, utilizatorii trebuie să se asigure că frânează drona pe o distanță rezonabilă.



- Sistemele vizuale au o capacitate limitată de a sesiza și evita obstacole, iar performanța poate fi afectată de mediul înconjurător. Asigurați-vă că păstrați drona în câmpul dvs. vizual și acordați atenție solicitărilor din DJI Fly.
- Sistemele vizuale pentru direcția descendentă funcționează cel mai bine când drona se află la o altitudine cuprinsă între 0,5 și 30 m dacă nu există niciun GNSS disponibil. Este necesară o atenție deosebită dacă altitudinea dronei este mai mare de 30 m, deoarece sistemul vizual poate fi afectat.
- Lumina inferioară auxiliară poate fi setată în DJI Fly. Dacă este setată la Auto, aceasta este activată automat când lumina ambientantă este prea slabă. Rețineți că performanța camerelor sistemului vizual poate fi afectată atunci când este activată lumina inferioară auxiliară. Zburați cu atenție dacă semnalul GNSS este slab.
- Este posibil ca sistemele vizuale să nu funcționeze corespunzător când drona zboară deasupra unei zone cu apă sau unei zone acoperite de zăpadă. Este posibil ca drona să nu poată ateriza corespunzător pe apă. Asigurați-vă că păstrați drona în câmpul dvs. vizual și acordați atenție solicitărilor din DJI Fly.
- Sistemele vizuale nu pot funcționa corespunzător deasupra suprafețelor care nu au variații clare ale modelului. Sistemele vizuale nu pot funcționa corespunzător în niciuna dintre situațiile de mai jos. Utilizați funcția cu atenție.
 - a. Zborul deasupra suprafețelor monocrome (de ex., negru, alb, verde).
 - b. Zborul deasupra suprafețelor foarte reflectorizante.
 - c. Zborul deasupra apei sau suprafețelor transparente.
 - d. Zborul deasupra suprafețelor sau obiectelor aflate în mișcare.
 - e. Zborul într-o zonă în care lumina se modifică frecvent sau drastic.
 - f. Zborul deasupra suprafețelor extrem de întunecate (< 10 lux) sau extrem de strălucitoare (> 40.000 lux).
 - g. Zborul deasupra suprafețelor care reflectă sau absorb unde infraroșii (de ex., oglinzile).
 - h. Zborul deasupra suprafețelor fără modele sau structură clară.
 - i. Zborul deasupra suprafețelor cu modele sau structuri identice și care se repetă (de ex., plăci cu același design).
 - j. Zborul deasupra obstacolelor cu suprafețe mici (de ex., ramuri de copaci).
- Mențineți în permanență senzorii curați. NU interveniți asupra senzorilor. NU utilizați drona în medii umede sau cu praf.
- Camerele sistemului vizual ar putea să impună calibrarea după ce sunt stocate pentru o perioadă lungă de timp. În DJI Fly va apărea un mesaj, iar calibrarea va fi efectuată automat.
- NU efectuați zboruri în zile ploioase, încețoșate sau dacă nu aveți un câmp vizual clar.
- Înainte de fiecare decolare, verificați următoarele:
 - a. Asigurați-vă că nu există etichete sau orice alte obstrucții deasupra sistemelor vizuale și ale celor de detecție infraroșu.
 - b. Dacă există murdărie, praf sau apă în sistemele vizuale și cele de detecție infraroșu, curățați-le cu o cârpă moale. Nu utilizați soluții de curățat care conțin alcool.
 - c. Contactați serviciul de asistență DJI dacă există vreă deteriorare a geamurilor sistemelor vizuale și a celor de detecție infraroșu.
- NU obstrucționați sistemul de detecție infraroșu.

Modul inteligent de zbor

FocusTrack

FocusTrack include Spotlight 2.0, Point of Interest 3.0 și ActiveTrack 5.0.

Spotlight 2.0

Controlați manual drona în timp ce camera rămâne blocată pe subiect. Modul recunoaște atât subiecți statici, cât și subiecți în mișcare, cum ar fi vehicule, ambarcațiuni și oameni. Mișcați maneta de rotire astfel încât să înconjoare subiectul, mișcați maneta de înclinare pentru a modifica distanța față de subiect, mișcați maneta de accelerație pentru a modifica altitudinea și maneta de răsucire pentru a ajusta cadrul.

În modul Spotlight, drona va plana pe poziție atunci când există un obstacol detectat atunci când sistemele vizuale funcționează normal, indiferent de comportamentul setat pe Bypass sau Frânare în DJI Fly. Rețineți că sistemele vizuale sunt dezactivate în modul Sport.

Point of Interest 3.0 (POI 3.0)

Drona urmărește subiectul într-un cerc, în funcție de raza și viteza de zbor setate. Modul acceptă atât subiecți statici, cât și subiecți în mișcare, cum ar fi vehicule, ambarcațiuni și oameni. Viteza maximă de zbor este de 15 m/s, iar viteza de zbor poate fi reglată dinamic în funcție de raza reală. Mișcați maneta de rotire pentru a modifica viteza, mișcați maneta de înclinare pentru a modifica distanța față de subiect, mișcați maneta de accelerație pentru a modifica altitudinea și maneta de răsucire pentru a ajusta cadrul.

Drona va ocoli obstacolele în acest mod, indiferent de setările din DJI Fly, atunci când sistemele vizuale funcționează normal.

ActiveTrack 5.0

ActiveTrack 5.0 este împărțit în Tarce și Paralel, care acceptă urmărirea atât a subiecților staționari, cât și a celor în mișcare, cum ar fi vehiculele, ambarcațiunile și oamenii. În modul Sport, Normal și Cine, viteza maximă de zbor este de 12 m/s când zburăți înainte și înapoi și de 15 m/s când zburăți la stânga și la dreapta. Mișcați maneta de rotire astfel încât să înconjoare subiectul, mișcați maneta de înclinare pentru a modifica distanța față de subiect, mișcați maneta de accelerație pentru a modifica altitudinea și maneta de răsucire pentru a ajusta cadrul.

Drona va ocoli obstacolele din ActiveTrack 5.0 indiferent de setările din DJI Fly.

Trace: Drona urmărește subiectul la o distanță și altitudine constante cu un unghi constant în direcția subiectului. Drona poate urmări subiectele în opt direcții, inclusiv în față, spate, stânga, dreapta, în față și diagonală stânga, în față și diagonală dreapta, în spate și diagonală stânga și în spate și diagonală dreapta. Direcția este setată din nou în mod implicit și această setare este disponibilă numai atunci când subiectul se mișcă într-o direcție stabilă. Direcția de urmărire poate fi ajustată în timpul urmăririi.

Paralel: Drona urmărește subiectul la un unghi și o distanță constantă din lateral.

În ActiveTrack, drona menține o distanță de 4-20 m atunci când urmărește persoane cu o altitudine de 2-20 m (distanța optimă este de 5-10 m, iar altitudinea este de 2-10 m) și o distanță de 6-100 m atunci când urmărește vehicule sau ambarcațiuni cu o altitudine de 6-100 m (distanța optimă este de 20-50 m, iar altitudinea este de 10-50 m). Drona va zbura la intervalul de distanță și altitudine acceptat dacă distanța și altitudinea sunt în afara intervalului când pornește ActiveTrack. Zburăți drona la distanța și altitudinea optime pentru a obține cele mai bune performanțe.

Utilizarea FocusTrack

1. Decolați.

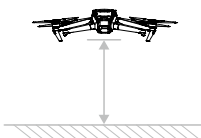

- Trageți o casetă în jurul subiectului din vizualizarea camerei sau activați Scanare subiect din setările Control din DJI Fly Control și atingeți subiectul recunoscut pentru a activa FocusTrack. Modul implicit este Spotlight. Atingeți pictograma pentru a comuta între Spotlight, ActiveTrack și POI. FocusTrack acceptă zoom 2x. Raportul de zoom va fi limitat dacă este prea mare pentru a recunoaște un subiect. Atingeți GO pentru a începe FocusTrack.



- În Trasee din ActiveTrack, direcția de urmărire poate fi modificată utilizând roțița de direcție. Roata de direcție va fi minimizată dacă nu se operează pentru o perioadă lungă de timp sau dacă se atinge orice altă zonă a ecranului. Trasee sau Paralele poate fi selectată după ce roata de direcție este minimizată. Trasee va fi resetată la înapoi după ce se selectează din nou Detectarea.



- Atingeți butonul Shutter / Record (Obturare / Înregistrare) pentru a realiza fotografia sau a începe înregistrarea. Vizualizați înregistrarea în modul de redare.

Închiderea din modul FocusTrack

Atingeți Stop (Oprire) în DJI Fly sau apăsați o dată butonul Flight Pause (Întrerupere zbor) de pe telecomandă pentru a ieși din modul FocusTrack.

- ⚠ NU utilizați FocusTrack în zone în care se află persoane și animale sau vehicule în mișcare.
- NU utilizați FocusTrack în zone cu obiecte mici sau detaliate (de ex., ramuri de copaci sau cabluri electrice) sau obiecte transparente (de ex., apă sau sticlă).
- Utilizați drona manual. În caz de urgență, apăsați butonul Flight Pause (Întrerupere zbor) sau atingeți Stop (Oprire) în DJI Fly.



- Aveți foarte mare grijă când utilizați FocusTrack într-una dintre situațiile de mai jos:
 - a. Subiectul urmărit nu se deplasează pe un plan drept.
 - b. Subiectul urmărit își modifică drastic forma când se află în deplasare.
 - c. Subiectul urmărit nu se mai află în cadrul vizual pentru o perioadă lungă de timp.
 - d. Subiectul urmărit se deplasează pe o suprafață înzăpezită.
 - e. Subiectul urmărit are o culoare sau un model asemănător cu mediul înconjurător în care se află.
 - f. Nivelul de lumină este extrem de scăzut (<300 lux) sau extrem de ridicat (>10.000 lux).
- Asigurați-vă că respectați legile și regulamentele locale privind confidențialitatea când utilizați FocusTrack.
- Vă recomandăm să urmăriți numai vehicule, bărci și oameni (dar nu copii). Zburați aparatul cu atenție când urmăriți alte subiecte.
- Nu urmăriți o mașină sau o ambarcațiune cu radiocomandă.
- Subiectul urmărit poate să facă schimb din greșeală cu alt subiect, dacă trec unul pe lângă celălalt.
- FocusTrack este dezactivat în modul Explorare, când se utilizează obiective cu unghi larg sau un filtru ND sau când se înregistrează în C4K sau peste sau 60 fps și peste și Apple ProRes 422 HQ.
- ActiveTrack nu este disponibil atunci când iluminarea este insuficientă și sistemele vizuale nu sunt disponibile. POI pentru subiecții statici și Spotlight pot fi utilizate în continuare, dar nu este disponibilă detectarea obstacolelor.
- FocusTrack nu este disponibil când drona se află la sol.
- Este posibil ca FocusTrack să nu funcționeze corespunzător atunci când drona zboară în apropierea limitelor de zbor sau într-o zonă GEO.

MasterShots

MasterShots păstrează subiectul în centrul cadrului, executând diferite manevre într-o secvență, pentru a genera un scurt videoclip cinematografic.

Utilizarea MasterShots

1. Decolați și planați aparatul la cel puțin 2 m deasupra solului.

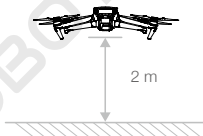

2. În DJI Fly, atingeți pictograma pentru modul de capturare a imaginilor pentru a selecta MasterShots și urmați instrucțiunile. Asigurați-vă că înțelegeți cum să utilizați modul de capturare a imaginilor și că nu există obstacole în împrejurimi.
3. Selectați subiectul vizat în ecranul de vizualizare al camerei atingând cercul pe subiect sau trăgând un chenar în jurul acestuia. Atingeți **Start** pentru a începe înregistrarea. Drona zboară înapoi către punctul inițial după finalizarea procesului de capturare a imaginilor.



4. Atingeți  pentru a accesa videoclipul.

Ieșirea din modul MasterShots

Apăsăți o dată butonul Flight Pause (Întrerupere zbor) sau atingeți  în DJI Fly pentru a ieși din modul MasterShots. Drona va plana.



- Utilizați MasterShots în locuri unde nu există clădiri și alte obstacole. Asigurați-vă că pe traseul de zbor nu se află persoane, animale sau alte obstacole. Atunci când iluminatul este suficient și mediul este adecvat pentru sistemele vizuale, drona va frâna și va plana dacă este detectat un obstacol.
- Aveți grijă la obiectele din jurul dronei și utilizați telecomanda pentru a evita coliziuni cu drona.
- NU utilizați MasterShots în niciuna dintre situațiile de mai jos:
 - a. Când subiectul este blocat pentru o perioadă lungă sau se află în afara câmpului vizual.
 - b. Când subiectul are o culoare sau un model asemănător cu împrejurimile.
 - c. Când subiectul se află în aer.
 - d. Când subiectul se deplasează prea repede.
 - e. Nivelul de lumină este extrem de scăzut (<300 lux) sau extrem de ridicat (>10.000 lux).
- NU utilizați MasterShots în zone aflate în apropierea clădirilor sau în zone unde semnalul GNSS este slab. În caz contrar, traseul de zbor va fi instabil.
- Asigurați-vă că respectați legile și reglementările locale privind confidențialitatea când utilizați MasterShots.

Hyperlapse

Modurile de capturare a imaginii Hyperlapse includ Free, Circle, Course Lock și Waypoint.

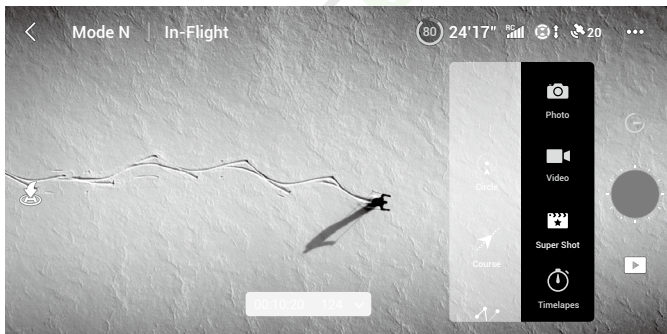

Free

Drona realizează automat fotografiile și generează un videoclip cu o succesiune de cadre. Modul Free poate fi utilizat în timp ce drona se află pe sol. După decolare, controlați mișcarea și unghiul gimbalului dronei utilizând telecomanda. Urmăți pașii de mai jos pentru a utiliza modul Free:

1. Setăți timpul de pauză, durata videoclipului și viteza maximă. Ecranul afișează numărul de fotografii care vor fi realizate și durata procesului de capturare a imaginii.
2. Atingeți butonul de obturare/înregistrare pentru a începe.

Cruise control: Setăți funcția butonului personalizabil (butonul C1 sau C2 pentru DJI RC Pro și butonul Fn pentru telecomanda DJI RC-N1) pentru Cruise control și apăsați în același timp butonul personalizabil și maneta de comandă pentru a intra în modul Cruise control. Drona va continua să zboare cu aceeași viteză.

Circle

Drona face automat fotografii în timp ce zboară în jurul subiectului selectat pentru a genera un videoclip în intervalul de timp. Urmați pașii de mai jos pentru a utiliza modul Circle:

1. Setează timpul de pauză, durata videoclipului și viteza maximă. Modul Circle poate fi selectat pentru deplasare în sensul acelor de ceasornic sau în sens invers acelor de ceasornic. Ecranul afișează numărul de fotografii care vor fi realizate și durata procesului de capturare a imaginii.
2. Selectați un subiect pe ecran. Utilizați roțița gimbalului și maneta de răsucire pentru a ajusta cadrul.
3. Atingeți butonul de obturare/înregistrare pentru a începe.

Course Lock

Course Lock poate fi utilizat în două moduri. În primul mod, orientarea dronei este fixată, dar nu se poate selecta un subiect. În al doilea mod, orientarea dronei este fixată, iar drona zboară în jurul unui obiect selectat. Urmați pașii de mai jos pentru a utiliza modul Course Lock:

1. Setează timpul de pauză, durata videoclipului și viteza maximă. Ecranul afișează numărul de fotografii care vor fi realizate și durata procesului de capturare a imaginii.
2. Setează o direcție de zbor.
3. Dacă este cazul, selectați un subiect. Utilizați roțița gimbalului și maneta de răsucire pentru a ajusta cadrul.
4. Atingeți butonul de obturare/înregistrare pentru a începe.

Waypoints

Drona realizează automat fotografii pe un traseu de zbor care conține între două și cinci puncte intermediare și generează un videoclip cu o succesiune de cadre. Drona poate zbura în ordine de la punctul intermediar 1 la 5 sau de la 5 la 1. Urmați pașii de mai jos pentru a utiliza modul Waypoints:

1. Setează punctele intermediare dorite și direcția obiectivului.
2. Setează timpul de pauză, durata videoclipului și viteza maximă. Ecranul afișează numărul de fotografii care vor fi realizate și durata procesului de capturare a imaginii.
3. Atingeți butonul de obturare pentru a începe.







Drona va genera automat un videoclip cu o succesiune de cadre, care poate fi vizionat în modul redare. În setările camerei, utilizatorii pot selecta să salveze înregistrarea în format JPEG sau RAW și să o stocheze în memoria de stocare încorporată sau pe un card microSD.



- Pentru o performanță optimă, vă recomandăm să utilizați Hyperlapse la o altitudine mai mare de 50 m și să setați o diferență de cel puțin două secunde între timpul de pauză și procesul de obturare.
 - Vă recomandăm să selectați un subiect static (de ex., clădiri înalte, teren muntos), aflat la o distanță sigură de dronă (mai mare de 15 m). Nu selectați un subiect aflat la o distanță prea apropiată de dronă.
 - Atunci când iluminatul este suficient și mediul este adecvat pentru sistemele vizuale, drona frânează și planează dacă detectează un obstacol în timpul Hyperlapse. Dacă iluminarea devine insuficientă sau mediul nu este adecvat pentru sistemele vizuale în timpul Hyperlapse, drona va continua să fotografieze fără evitarea obstacolelor. Zburați cu atenție.
 - Drona generează un videoclip numai dacă a realizat cel puțin 25 de fotografii, adică numărul necesar pentru a genera un al doilea videoclip. Videoclipul este generat când se primește o comandă a utilizatorului de la telecomandă sau dacă se iese din mod în mod neașteptat, cum ar fi în cazul în care este activată revenirea cu nivel redus al bateriei.
-

QuickShots

Modurile de capturare a imaginii QuickShots includ Dronie, Rocket, Circle, Helix, Boomerang și Asteroid. Mavic 3 înregistrează în conformitate cu modul selectat de capturare a imaginii și generează automat un videoclip scurt. Videoclipul poate fi vizionat, editat sau distribuit pe rețelele de socializare din modul redare.

-  **Dronie:** Drona zboară înapoi și urcă, având camera fixată pe subiect.
-  **Rocket:** Drona urcă, având camera îndreptată în jos.
-  **Circle:** Drona înconjoară subiectul.
-  **Helix:** Drona urcă în spirală în jurul subiectului.
-  **Boomerang:** Drona zboară în jurul subiectului pe un traseu oval, urcând pe măsură ce se îndepărtează de punctul său de plecare și coborând pe măsură ce se întoarce. Punctul de plecare al dronei reprezintă un capăt al axei ovale și lungi, iar celălalt capăt al axei se află în partea opusă a subiectului față de punctul de plecare. Asigurați-vă că există suficient spațiu când utilizați modul Boomerang. Asigurați o rază de cel puțin 30 m în jurul dronei și cel puțin 10 m deasupra acesteia.
-  **Asteroid:** Drona zboară înapoi și înainte, realizează câteva fotografii și apoi revine la punctul de plecare. Videoclipul generat începe cu o panoramă a celei mai înalte poziții și apoi prezintă coborârea. Asigurați-vă că există suficient spațiu când utilizați modul Asteroid. Asigurați cel puțin 40 m în spatele dronei și cel puțin 50 m deasupra acesteia.

Utilizarea QuickShots

1. Decolați și planați aparatul la cel puțin 2 m deasupra solului.

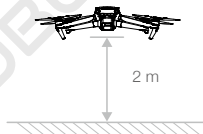

2. În DJI Fly, atingeți pictograma pentru modul de capturare a imaginilor pentru a selecta QuickShots și urmați instrucțiunile. Asigurați-vă că înțelegeți cum să utilizați modul de capturare a imaginilor și că nu există obstacole în împrejurimi.
3. Selectați subiectul vizat în ecranul de vizualizare al camerei atingând cercul pe subiect sau trăgând un chenar în jurul acestuia. Alegeți un mod de capturare a imaginii și atingeți Start (Pornire) pentru a începe înregistrarea. QuickShots poate fi declanșat și cu un gest de salut. Utilizatorii pot saluta cu o singură mână și cotul mai sus decât umărul. Drona zboară înapoi către punctul inițial după finalizarea procesului de capturare a imaginilor.



4. Atingeți pentru a accesa videoclipul.

ieșirea din modul QuickShots

Apăsați o dată butonul Flight Pause (Întrerupere zbor) sau atingeți în DJI Fly pentru a ieși din modul QuickShots. Drona va plana.



- Utilizați QuickShots în locuri unde nu există clădiri și alte obstacole. Asigurați-vă că pe traseul de zbor nu se află persoane, animale sau ale obstacole. Drona va frâna și va plana dacă detectează un obstacol.
- Aveți grijă la obiectele din jurul dronei și utilizați telecomanda pentru a evita coliziuni cu drona.
- NU utilizați QuickShots în niciuna dintre situațiile de mai jos:
 - a. Când subiectul este blocat pentru o perioadă lungă sau se află în afara câmpului vizual.
 - b. Când subiectul se află la o distanță mai mare de 50 m față de dronă.
 - c. Când subiectul are o culoare sau un model asemănător cu împrejurimile.
 - d. Când subiectul se află în aer.
 - e. Când subiectul se deplasează prea repede.
 - f. Nivelul de lumină este extrem de scăzut (<300 lux) sau extrem de ridicat (>10.000 lux).
- NU utilizați QuickShots în zone aflate în apropierea clădirilor sau în zone unde semnalul GNSS este slab. În caz contrar, traseul de zbor va fi instabil.
- Asigurați-vă că respectați legile și reglementările locale privind confidențialitatea când utilizați QuickShots.

Sisteme avansate de asistență pentru pilot (APAS 5.0)

Funcția Sisteme avansate de asistență pentru pilot 5.0 (APAS 5.0) este disponibilă în modul Normal și Cine. Când funcția APAS este activată, drona continuă să răspundă la comenzile utilizatorului și își planifică traseul în conformitate cu intrările manetei de comandă și mediul de zbor. Cu APAS, este mai ușor să evitați obstacole, să obțineți o înregistrare mai clară și oferă o experiență îmbunătățită de zbor.

Continuați să mișcați manetele de comandă în orice direcție. Drona va evita obstacolele zburând deasupra, dedesubt sau în partea stângă sau dreaptă a acestora. De asemenea, drona poate răspunde la intrările manetei de comandă, evitând în același timp obstacolele.

Când APAS este activat, drona poate fi oprită apăsând butonul Flight Pause (Întrerupere zbor) de pe telecomandă sau apăsând pe ecran în aplicația DJI Fly. Drona planează pe loc timp de trei secunde și așteaptă comenzile suplimentare ale pilotului.

Pentru a activa APAS, deschideți aplicația DJI Fly, accesați System Settings (Setări sistem), apoi Safety (Siguranță) și activați APAS selectând Bypass.

Protecția la aterizare

Protecția la aterizare se va activa dacă Evitarea obstacolelor este setată la Bypass sau Frână și utilizatorul trage maneta de accelerație în jos pentru a ateriza drona. Când drona începe aterizarea, este activată protecția la aterizare.

1. În timpul protecției la aterizare, drona va detecta automat și va ateriza cu atenție pe un teren adecvat.
2. Dacă solul este stabilizat ca nefiind nepotrivit pentru aterizare, drona va plana atunci când drona coboară sub 0,8 m. Coborâți maneta de accelerație mai mult de cinci secunde și drona va ateriza fără a evita obstacolele.



- Asigurați-vă că utilizați APAS când sunt disponibile sistemele vizuale. Asigurați-vă că nu există persoane, animale, obiecte cu suprafață mică (cum ar fi ramuri de copaci) sau obiecte transparente (cum ar fi sticlă sau apă) pe traseul de zbor.
- Asigurați-vă că utilizați APAS când este disponibil sistemul vizual pentru pante descendente sau când semnalul GNSS este puternic. Este posibil ca APAS să nu funcționeze corespunzător când drona zboară deasupra unor zone cu apă sau acoperite de zăpadă.
- Aveți foarte mare grijă când zburăți aparatul în medii extrem de întunecate (<300 lux) sau extrem de strălucitoare (>10.000 lux).
- Fiți atent(ă) la DJI Fly și asigurați-vă că APAS funcționează normal.
- Este posibil ca APAS să nu funcționeze corespunzător atunci când drona zboară în apropierea limitelor de zbor sau într-o zonă GEO.

Înregistratorul de zbor

Datele de zbor, inclusiv telemetria zborului, informațiile despre starea dronei și alți parametri, sunt salvate automat pe înregistratorul intern de date al dronei. Datele pot fi accesate folosind DJI Assistant 2 (Consumer Drones Series).

QuickTransfer

Mavic 3 se poate conecta direct la dispozitivele mobile prin Wi-Fi, permițându-le utilizatorilor să descarce fotografiile și videoclipuri din dronă pe dispozitivul mobil prin DJI Fly, fără a fi necesară o telecomandă RC-N1. Utilizatorii se pot bucura de descărcări mai rapide și mai convenabile cu o rată de transmisie de până la 80 MB/s.

Utilizare

Metoda 1: dispozitivul mobil nu este conectat la telecomandă

1. Porniți drona și așteptați până când testele de autodiagnosticare ale dronei sunt finalizate.
2. Asigurați-vă că ați activat conexiunile Bluetooth și Wi-Fi pe dispozitivul mobil. Lansați DJI Fly și va apărea automat o notificare care va solicita conectarea la dronă.
3. Atingeți Connect (Conectare). După conectare, puteți accesa și descărca la viteză mare fișierele din dronă.

Metoda 2: dispozitivul mobil este conectat la telecomandă

1. Asigurați-vă că drona este conectată la dispozitivul mobil prin telecomandă și că motoarele nu au fost pornite.
2. Activați conexiunile Bluetooth și Wi-Fi pe dispozitivul mobil.
3. Lansați DJI Fly, intrați în modul redare și atingeți în colțul din dreapta sus pentru a accesa fișierele din dronă și a le descărca la viteză mare.



• DJI RC Pro nu poate accepta QuickTransfer.

• Viteza maximă de descărcare poate fi atinsă doar în țările și regiunile în care frecvența de 5,8 GHz este permisă în confirmare cu legislația și reglementările locale, când sunt utilizate dispozitive care acceptă o bandă de frecvențe de 5,8 GHz și o conexiune Wi-Fi 6 cu segmentele de film utilizând memoria internă a dronei și într-un mediu fără interferențe sau obstrucționări. Dacă frecvența de 5,8 GHz nu este permisă în conformitate cu reglementările locale (cum ar fi în Japonia), dispozitivul mobil al utilizatorului nu va accepta banda de frecvențe de 5,8 GHz sau mediul va avea interferențe severe. În aceste situații, QuickTransfer va utiliza bandă de frecvențe de 2,4 GHz, iar rata maximă de descărcare va fi redusă la 10 MB/s.

• Asigurați-vă că serviciile Bluetooth, Wi-Fi și localizare sunt activate pe dispozitivul mobil înainte de a utiliza QuickTransfer.

• Când utilizați QuickTransfer, nu este necesar să introduceți parola Wi-Fi pe pagina de setări a dispozitivului mobil pentru conectare. Lansați DJI Fly și va apărea o notificare care va solicita conectarea la dronă.

• Folosiți QuickTransfer într-un mediu neobstrucționat fără interferențe și nu vă apropiați de surse care ar putea crea interferențe, cum ar fi routere wireless, difuzoare sau căști Bluetooth.

Elicele

Există două tipuri de elice DJI Mavic Air 3 cu elice cu lansare rapidă și cu zgomot redus, care sunt proiectate pentru a se învârti în diferite direcții. Marcatorii sunt utilizați pentru a indica ce elice trebuie atașată la fiecare motor. Asigurați-vă că potriviți elicea și motorul conform instrucțiunilor.

Atașarea elicelor

Atașați elicele cu marcate la motoarele cu marcate, iar elicele nemarcate la motoarele fără marcate. Apăsăți fiecare elice pe motor și rotiți-o până este fixată.

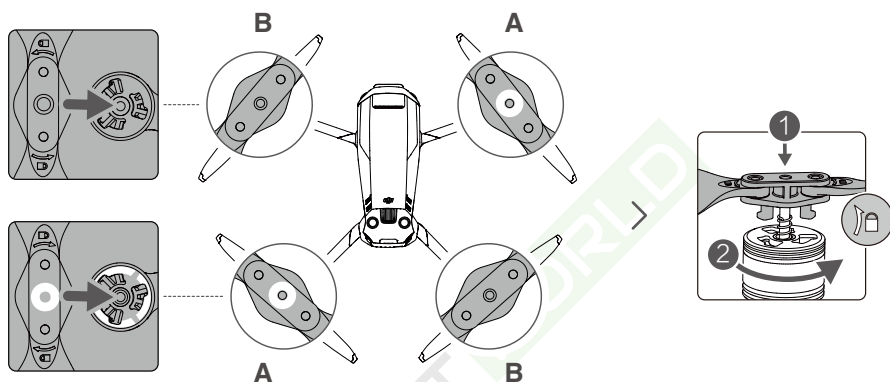

Detașarea elicelor

Apăsăți elicele pe motoare și rotiți-le în direcția de deblocare.



- Lamelele elicei sunt ascuțite. Procedați cu grijă.
- Utilizați numai elicele DJI oficiale. NU amestecați tipurile de elice.
- Achiziționați elicele separat dacă este cazul.
- Asigurați-vă că elicele sunt montate în siguranță înainte de fiecare zbor.
- Asigurați-vă că toate elicele sunt în stare bună înainte de fiecare zbor. NU utilizați nicio elice învechită, ciobită sau defectă.
- Mențineți distanța față de elicele rotative și motoare, pentru a evita accidente.
- Nu strângeți sau îndoiți elicele când sunt transportate sau depozitate.
- Asigurați-vă că motoarele sunt montate în siguranță și se rotesc fără probleme. Aterizați imediat drona dacă un motor este blocat și nu se poate roti liber.
- NU încercați să modificați structura motoarelor.
- NU atingeți sau permiteți ca mâinile sau corpul să intre în contact cu motoarele după zbor, întrucât aceasta pot fi fierbinți.
- NU blocați orificiile de ventilație ale motoarelor sau componentele dronei.
- Asigurați-vă că, la pornire, controlerul de viteză electronic (ESC) emite un sunet normal.

Bateria inteligentă de zbor

Bateria inteligentă de zbor DJI Mavic 3 este o baterie de 15,4 V, 5000 mAh cu funcție inteligentă de încărcare și descărcare.

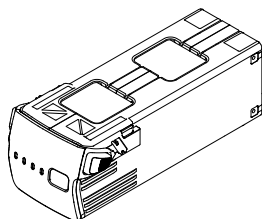

Funcțiile bateriei

1. Afișarea nivelului bateriei: Indicatorii cu LED afișează nivelul actual al bateriei.
2. Funcția de descărcare automată: Pentru a evita revărsarea, bateria se descarcă automat la un procent de 96% din nivelul bateriei când este inactivă timp de trei zile și se descarcă automat la un procent de 60% din nivelul bateriei când este inactivă timp de nouă zile. Este normal să simțiți o căldură moderată emisă de la baterie în timpul procesului de descărcare.
3. Încărcarea echilibrată: În timpul încărcării, tensiunile elementelor bateriei sunt echilibrate în mod automat.
4. Protecție împotriva supraîncărcării: Bateria oprește automat încărcarea după ce este încărcată complet.
5. Detectarea temperaturii: Pentru a se proteja, bateria se încarcă numai atunci când temperatura este cuprinsă între 5°C și 40°C (41°F și 104°F).
6. Protecție împotriva supracurenților: Bateria oprește încărcarea dacă se detectează un surplus de curent.
7. Protecție împotriva supra-descărcării: Descărcarea se oprește automat pentru a preveni o descărcare în exces când bateria nu este în uz. Protecția împotriva supra-descărcării nu este activată când bateria este în uz.
8. Protecție împotriva scurtcircuitului: Sursa de alimentare este oprită automat dacă este detectat un scurtcircuit.
9. Protecție împotriva deteriorării elementelor bateriei: DJI Fly afișează un avertisment când este detectat un element deteriorat al bateriei.
10. Modul de repaus: Bateria se oprește după 20 de minute de inactivitate pentru a economisi energie. Dacă nivelul bateriei este mai mic de 5%, bateria intră în modul de repaus pentru a preveni supra-descărcarea, după ce a fost inactivă timp de șase ore. În modul de repaus, indicatorii nivelul bateriei nu clipesc. Încărcați bateria pentru a ieși din modul de repaus.
11. Comunicare: Informații despre tensiunea, capacitatea și curentul bateriei sunt transmise către dronă.



• Consultați orientările privind siguranța și eticheta bateriei înainte de utilizare. Utilizatorii își asumă responsabilitatea deplină pentru toate operațiunile și utilizările.

Utilizarea bateriei

Verificarea nivelului bateriei

Apăsăți o dată butonul de alimentare pentru a verifica nivelul bateriei.

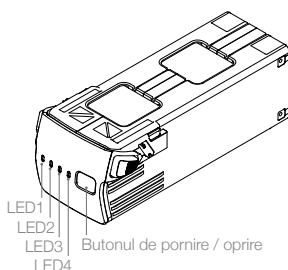

LED-urile pentru indicarea nivelului bateriei

○ : LED-ul este aprins

☉ : LED-ul clipește

○ : LED-ul este stins

LED1	LED2	LED3	LED4	Nivelul bateriei
○	○	○	○	Nivelul bateriei ≥ 88%
○	○	○	☉	75% ≤ Nivelul bateriei < 88%
○	○	○	○	63% ≤ Nivelul bateriei < 75%
○	○	☉	○	50% ≤ Nivelul bateriei < 63%
○	○	○	○	38% ≤ Nivelul bateriei < 50%
○	☉	○	○	25% ≤ Nivelul bateriei < 38%
○	○	○	○	13% ≤ Nivelul bateriei < 25%
☉	○	○	○	0% ≤ Nivelul bateriei < 13%

Pornirea/oprirea

Apăsăți o dată butonul de alimentare, apoi apăsați lung timp de două secunde pentru a porni sau opri bateria. LED-urile pentru indicarea nivelului bateriei afișează nivelul bateriei când drona este pornită.

Notificare privind temperatura scăzută

1. Capacitatea bateriei este redusă semnificativ când drona zboară în medii cu temperatură scăzută cuprinsă între -10 °C și 5 °C (14 °F și 41 °F). Vă recomandăm să planați pe loc drona pentru o perioadă pentru a încălzi bateria. Asigurați-vă că încărcați complet bateria înainte de decolare.
2. Bateriile nu pot fi utilizate în medii cu temperaturi extrem de scăzute, mai mici de -10 °C (14 °F).
3. Când drona se află în medii cu temperatura scăzută, încheiați zborul imediat ce DJI Fly afișează un avertisment privind nivelul redus al bateriei.
4. Pentru a asigura performanța optimă a bateriei, mențineți temperatura bateriei peste 20 °C (68 °F).
5. Capacitatea redusă a bateriei în medii cu temperatură joasă scade performanța de rezistență a dronei la viteza vântului. Zburați cu atenție.
6. Zburați aparatul cu o atenție deosebit de mare la nivelurile înalte ale mării.

Încărcarea bateriei

Încărcați complet bateria inteligentă de zbor înainte de fiecare zbor utilizând hub-ul încărcătorului de baterie Mavic 3 prevăzut și încărcătorul mobil DJI 65W.

Utilizarea hub-ului de încărcare

Când este utilizat cu încărcătorul mobil DJI 65W, hub-ul de încărcare a bateriilor DJI Mavic 3 poate încărca până la trei baterii inteligente de zbor, în secvență, de la un nivel ridicat la unul scăzut de putere. Timpul de încărcare pentru o baterie este de aproximativ 1 oră și 36 de minute.

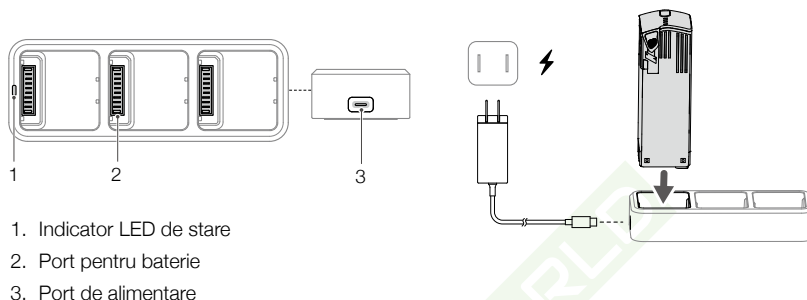

Utilizare

1. Introduceți bateria inteligentă de zbor în portul pentru baterie. Conectați hub-ul de încărcare la o priză de alimentare (100-240 V, 50-60 Hz) utilizând încărcătorul mobil DJI 65W.
2. Bateria inteligentă de zbor cu cel mai înalt nivel de putere va fi încărcată mai întâi, iar restul va fi încărcat succesiv, în funcție de nivelurile de putere. Consultați secțiunea Descrieri ale indicatorului LED de stare pentru mai multe informații despre tiparele care clipește la indicatorul LED de stare. Bateria inteligentă de zbor poate fi deconectată de la hub-ul de încărcare atunci când încărcarea este finalizată.

Descrierile indicatorului LED de stare

Model care clipește	Descriere
Galben constant	Nu a fost introdusă nicio baterie
Pulsuri verzi	Încărcarea
Verde permanent	Toate bateriile încărcate complet
Clipește galben	Temperatura bateriilor este prea scăzută sau prea ridicată (nu mai este necesară nicio altă operațiune)
Roșu constant	Sursa de alimentare sau eroarea bateriei (scoateți și reintroduceți bateriile sau deconectați și conectați încărcătorul)



- Se recomandă utilizarea unui încărcător mobil DJI 65W sau a unui încărcător de mașină DJI Mavic 3 când utilizați hub-ul de încărcare a bateriilor Mavic 3 pentru a încărca bateriile inteligente de zbor Mavic 3.
- Hub-ul de încărcare este compatibil doar cu Baterii de zbor inteligente BWX260-5000-15.4. NU încercați să utilizați hub-ul de încărcare cu alte modele de baterii.
- Așezați hub-ul de încărcare pe o suprafață plană și stabilă atunci când îl utilizați. Asigurați-vă că dispozitivul este izolat corespunzător pentru a preveni pericolul unui incendiu.
- NU încercați să atingeți bornele metalice ale produsului.
- Curățați bornele metalice cu o cârpă curată și uscată dacă există depuneri vizibile.

Utilizarea încărcătorului mobil DJI 65W

1. Conectați încărcătorul mobil DJI 65W la o sursă de curent alternativ (100-240V, 50/60 Hz).
2. Atașați drona la încărcător utilizând cablul de încărcare a bateriei cu bateria oprită.
3. LED-urile pentru indicarea nivelului bateriei afișează nivelul actual al bateriei în timpul încărcării.
4. Bateria inteligentă de zbor este încărcată complet când toate LED-urile de indicare a nivelului bateriei sunt stinse. Scoateți încărcătorul când bateria este încărcată complet.

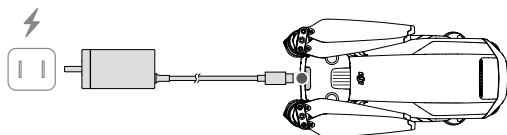

- ⚠️
- NU încărcăți bateria inteligentă de zbor imediat după zbor, întrucât temperatura poate fi prea ridicată. Așteptați până ajunge la temperatura camerei înainte de a o încărca din nou.
 - Încărcătorul oprește încărcarea bateriei dacă temperatura celulei bateriei nu se află în intervalul de funcționare, cuprins între 5°C și 40°C (41°F și 104°F). Intervalul ideal al temperaturii de încărcare este cuprins între 22°C și 28°C (71,6°F și 82,4°F).
 - Încărcăți complet bateria cel puțin o dată la trei luni pentru a menține bateria în stare bună.
 - DJI nu își asumă nicio responsabilitate pentru deteriorările provocate de încărcătoarele terță parte.

- ☀️
- Vă recomandăm să descărcați bateriile inteligente de zbor până la 30% sau un procent mai mic la transportare. Puteți să faceți acest lucru zburând drona în spații exterioare până când nivelul bateriei este mai mic de 30%.

Tabelul de mai jos afișează nivelul bateriei în timpul încărcării.

LED1	LED2	LED3	LED4	Nivelul bateriei
☀️	☀️	○	○	0% < Nivelul bateriei ≤ 50%
☀️	☀️	☀️	○	50% < Nivelul bateriei ≤ 75%
☀️	☀️	☀️	☀️	75% < Nivelul bateriei < 100%
○	○	○	○	Încărcată complet

Mecanisme de protecție a bateriei

Indicatorul LED al bateriei poate afișa mesaje privind protecția bateriei, declanșate de condiții neobișnuite de încărcare.

Mecanisme de protecție a bateriei						
LED1	LED2	LED3	LED4	Model care clipește	Stare	
○	☀️	○	○	LED2 clipește de două ori pe secundă	Supracurent detectat	
○	☀️	○	○	LED2 clipește de trei ori pe secundă	Scurtcircuit detectat	
○	○	☀️	○	LED3 clipește de două ori pe secundă	Supraîncărcare detectată	
○	○	☀️	○	LED3 clipește de trei ori pe secundă	Încărcător cu supratensiune detectat	
○	○	○	☀️	LED4 clipește de două ori pe secundă	Temperatura de încărcare este prea scăzută	
○	○	○	☀️	LED4 clipește de trei ori pe secundă	Temperatura de încărcare este prea ridicată	

Dacă mecanismele de protecția a bateriei se activează, pentru a relua încărcarea trebuie să scoateți bateria din încărcător și să o introduceți din nou. Dacă temperatura de încărcare este neobișnuită, așteptați ca aceasta să revină la normal, iar bateria își va relua automat încărcarea, fără a fi necesară scoaterea și introducerea încărcătorului.

Introducerea bateriei inteligente de zbor

Introduceți bateria inteligentă de zbor în compartimentul pentru baterie al dronei. Asigurați-vă că este montată în siguranță și că sunt fixate cataramele bateriei.

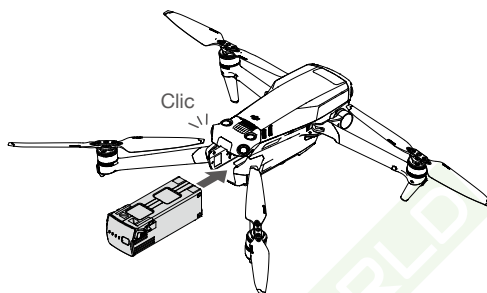

Îndepărtarea bateriei inteligente de zbor

Apăsăți partea marcată de pe cataramele bateriei pe lateralele bateriei inteligente de zbor pentru a le scoate din compartiment.

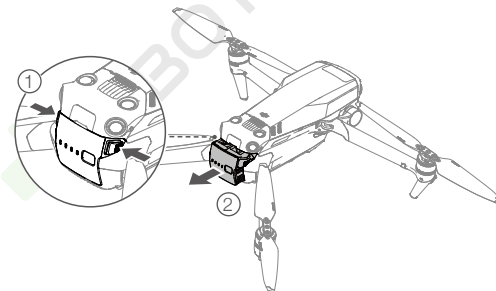

- NU scoateți bateria când drona pornește.
- Asigurați-vă că bateria este fixată bine.

Gimbalul și camera

Prezentarea gimbalului

Gimbalul în 3 axe al DJI Mavic 3 oferă stabilizare pentru cameră, permițându-vă să realizați fotografii și videoclipuri clare și stabile. Intervalul de control al înclinării este cuprins între -90° și $+35^\circ$.

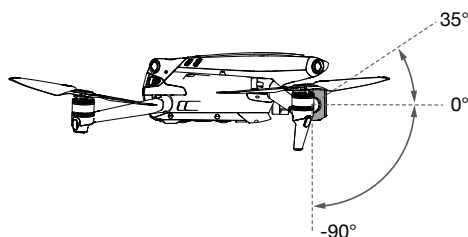

Utilizați roțița gimbalului de pe telecomandă pentru a controla gradul de înclinare a camerei. Alternativ, accesați ecranul de vizualizare al camerei în DJI Fly. Apăsăți pe ecran până când apare o bară de ajustare și trageți în sus și în jos pentru a controla gradul de înclinare a camerei.

Moduri de funcționare a gimbalului

Sunt disponibile două moduri de funcționare a gimbalului. Comutați între modurile de funcționare în DJI Fly.

Modul Follow: Unghiul dintre orientarea gimbalului și partea din față a dronei rămâne în permanență constant.

Modul FPV: Gimbalul se sincronizează cu mișcarea dronei pentru a oferi o experiență personală de zbor.



- Nu atingeți sau loviți gimbalul când drona este pornită. Pentru a proteja gimbalul în timpul decolării, decolați de pe un teren deschis și plat.
- Elementele de precizie ale gimbalului se pot deteriora în urma unei coliziuni sau impact, ceea ce ar putea duce la funcționarea neobișnuită a gimbalului.
- Evitați depunerea de praf sau nisip pe gimbal, în special în motoarele acestuia.
- Motorul unui gimbal poate intra în modul de protecție în următoarele situații:
 - a. Drona se află pe un teren denivelat sau gimbalul este obstrucționat.
 - b. Asupra gimbalului se exercită o forță exterioară excesivă, precum în timpul unei coliziuni.
- NU aplicați o forță exterioară asupra gimbalului după pornirea acestuia. NU adăugați încărcături suplimentare pe gimbal, întrucât acest lucru poate duce la funcționarea neobișnuită a gimbalului sau chiar la deteriorarea permanentă a motorului.
- Asigurați-vă că îndepărtați capacul compartimentului de stocare înainte de a porni drona. De asemenea, asigurați-vă și că montați capacul compartimentului de stocare când drona nu este în uz.
- Zborul prin ceață deasă sau printre nori poate crea condens, ceea ce ar putea duce la defecțiuni temporare. Gimbalul își recapătă complet funcționalitatea după ce este uscat.

Blocarea axelor gimbalului

Pentru o depozitare mai convenabilă, axele gimbalului se vor bloca automat după oprirea dronei și se vor debloca când este pornită din nou. Nu este necesară nicio operațiune din partea utilizatorului.

- ⚠️ • Funcția de blocare a gimbalului funcționează normal atunci când temperatura de funcționare este între -10° și 40° C (14° și 104° F). Poate funcționa defectuos în afara acestui interval de temperatură și va apărea un mesaj în DJI Fly dacă se întâmplă acest lucru. Dacă mecanismul de blocare a gimbalului se defectează atunci când încearcă deblocarea gimbalului, utilizatorii pot ajusta manual axele gimbalului pentru a-l debloca. Nu se recomandă ajustarea manuală a axelor gimbalului decât dacă este necesar.
- Dacă mecanismul de blocare a gimbalului se defectează, acesta va relua funcționarea normală după ce temperatura de funcționare este între -10° și 40° C (14° și 104° F).
- Deblocarea gimbalului este normală în cazul în care este afectat în vreun fel. Reporniți drona pentru a bloca din nou gimbalul.
- Este normal ca gimbalul să vibreze ușor după ce este blocat.
-

Prezentarea camerei

DJI Mavic 3 utilizează un senzor CMOS de 4/3 inci cu cameră Hasselblad L2D-20c, care poate face fotografiile de 20MP și poate înregistra imagini video în format 5.1K 50fps/DCI 4K 120fps Apple ProRes 422 HQ și H.264/H.265. Camera acceptă și imagini video D-Log de 10 biți, are o diafragmă reglabilă de f/2.8 până la f/11 și poate înregistra de la 1 m la infinit.

Camera cu teleobiectiv dispune de un senzor CMOS de 1/2 inci, capabil să fotografieze imagini de 12MP cu o diafragmă de f/4,4 și să fotografieze de la 3 m la infinit. În modul Explorare, camera poate mări imaginea la 28x.

- ⚠️ • Asigurați-vă că temperatura și gradul de umiditate sunt adecvate pentru cameră în timpul utilizării și depozitării.
- Curățați obiectivul cu o soluție de curățare pentru obiectiv pentru a evita deteriorarea.
- NU blocați orificiile de ventilație ale camerei, întrucât căldura generată ar putea duce la deteriorarea dispozitivului și rănirea utilizatorului.
-

Stocarea fotografiilor și videoclipurilor

DJI Mavic 3 are un spațiu de stocare încorporat de 8 GB și acceptă utilizarea unui card microSD pentru stocarea fotografiilor și imaginilor video. Este necesar un card SDXC, UHS-I sau microSD UHS-II datorită vitezelor de citire și scriere rapide necesare pentru date video de înaltă rezoluție. Consultați secțiunea Specificații pentru mai multe informații despre cardurile microSD recomandate.

În plus, drona DJI Mavic 3 Cine este echipată cu un SSD de 1TB încorporat. Filmul poate fi emis rapid prin cablul de date Lightspeed al DJI 10Gbps.

- ⚠️ • Nu scoateți cardul microSD din dronă când aceasta este pornită. În caz contrar, cardul microSD poate fi deteriorat.
- Pentru a asigura stabilitatea sistemului camerei, înregistrarea unui videoclip este limitată la 30 de minute.
- Verificați setările camerei înainte de utilizare pentru a vă asigura că sunt configurate astfel încât să ofere performanțele dorite.
- Înainte de a realiza fotografii sau videoclipuri importante, realizați câteva fotografii de test pentru a verifica funcționarea corectă a camerei.
- Fotografiile sau videoclipurile nu pot fi transmise sau copiate din spațiul de stocare al camerei dacă drona este oprită.
- Asigurați-vă că opriți drona în mod corect. În caz contrar, parametrii camerei nu vor fi salvați și toate videoclipurile înregistrate pot fi deteriorate. DJI nu este responsabil pentru nicio defecțiune a unei imagini sau a unui videoclip care urmează a fi înregistrat sau care a fost înregistrat, într-un mod în care nu poate fi citit de dispozitive.
-

Telecomanda

Această secțiune descrie funcțiile telecomenzii și include instrucțiuni pentru controlul dronei și al camerei.

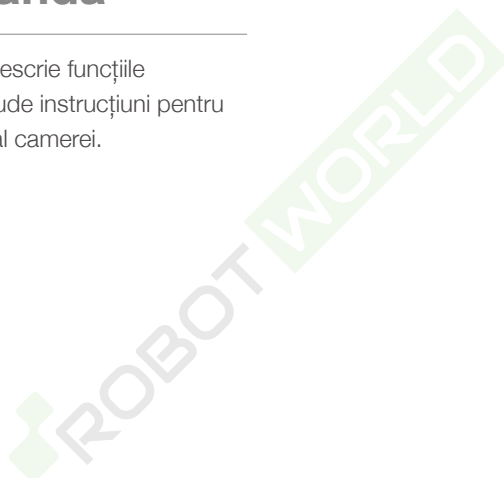

Telecomanda

DJI RC Pro

Telecomanda DJI RC Pro dispune de O3+, cea mai recentă versiune a tehnologiei de transmisie a imaginii OcuSync cu semnătura DJI, funcționează atât la 2,4 cât și la 5,8 GHz, poate selecta automat cel mai bun canal de transmisie și poate transmite o vizualizare în timp real HD de la camera dronei, la o distanță de până la 15 km. Ecranul încorporat cu luminozitate ridicată de 5,5 inci, de 1000 cd/m² are o rezoluție de 1920×1080 pixeli, în timp ce telecomanda este dotată cu o gamă largă de comenzi pentru dronă și gimbal, precum și cu butoane care pot fi personalizate. Utilizatorii se pot conecta la internet prin Wi-Fi, iar sistemul de operare Android 10 este prevăzut cu o varietate de funcții, cum ar fi Bluetooth și GNSS (GPS+GLONASS+Galileo).

Cu difuzorul încorporat, telecomanda acceptă imagini video H.264 4K/120fps și H.265 4K/120fps, care acceptă și ieșirea video prin intermediul portului Mini HDMI. Stocarea internă a telecomenzii este de 32 GB și acceptă, de asemenea, utilizarea cardurilor microSD pentru stocarea fotografiilor și imaginilor video.

Bateria de 5000 mAh și 36 Wh oferă RC Pro o durată maximă de funcționare de 3 ore.

Utilizarea telecomenzii

Pornirea/oprirea

Apăsăți o dată butonul de alimentare pentru a verifica nivelul actual al bateriei.

Apăsăți și apoi apăsați lung pentru a porni sau opri telecomanda.

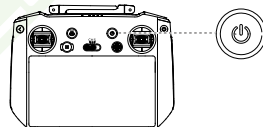

Încărcarea bateriei

Utilizați un cablu USB-C pentru a conecta încărcătorul la portul USB-C al telecomenzii.

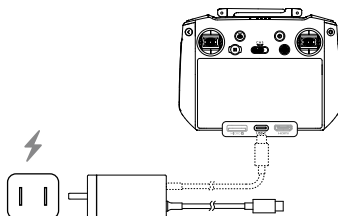

Controlarea gimbalului și a camerei

Butonul Focalizare/Obturare: Apăsăți până la jumătate pentru a focaliza automat și apăsați până la capăt pentru a realiza o fotografie.

Buton de înregistrare: Apăsăți o dată pentru a porni sau a opri înregistrarea.

Butonul de comandă al camerei: Utilizați pentru a regla zoom-ul.

Rotița gimbalului: Utilizați pentru a regla gradul de înclinare a gimbalului.

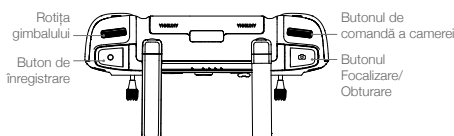

Controlarea dronei

Sunt disponibile trei moduri pre-programate (Mode 1, Mode 2 și Mode 3) și pot fi configurate modurile personalizate în DJI Fly. Modul implicit este Mode 2.

Mode 1

Manetă stânga

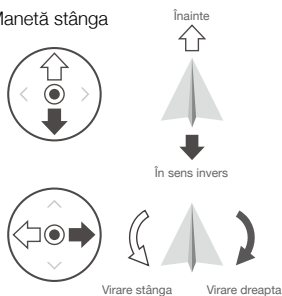

Manetă dreapta

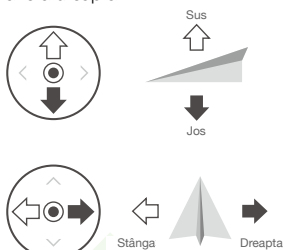

Mode 2

Manetă stânga

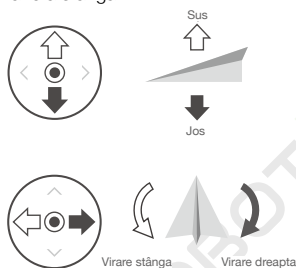

Manetă dreapta

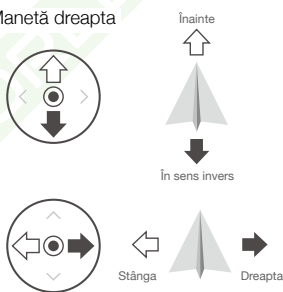



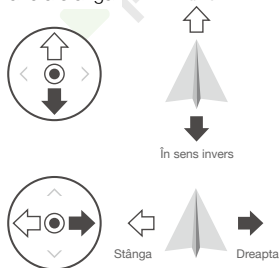

Mode 3

Manetă stânga

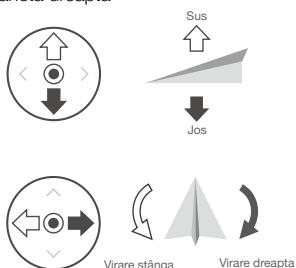

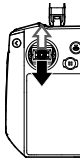
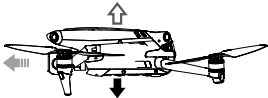
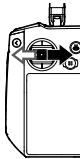
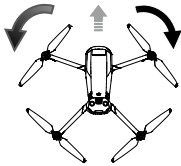
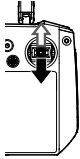
Manetă dreapta

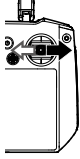

Telecomanda (Mode 2)	Drona (← Indică direcția părții frontale)	Observații
		<p>Mișcarea manetei din stânga în sus sau în jos modifică altitudinea dronei. Împingeți maneta în sus pentru a urca și în jos pentru a coborî. Cu cât maneta este împinsă mai departe față de poziția centrală, cu atât mai repede drona își va schimba altitudinea. Împingeți maneta cu grijă pentru a preveni schimbările bruște și neașteptate în altitudine.</p>
		<p>Mișcarea manetei din stânga în partea stângă sau dreaptă controlează orientarea dronei. Împingeți maneta în stânga pentru a roti drona în sensul invers acelor de ceasornic și în dreapta pentru a roti drona în sensul acelor de ceasornic. Cu cât maneta este împinsă mai departe față de poziția centrală, cu atât mai repede drona se va roti.</p>
		<p>Mișcarea manetei din dreapta în sus sau în jos modifică direcția dronei. Împingeți maneta în sus pentru a zbura înainte și în jos pentru a zbura înapoi. Cu cât maneta este împinsă mai departe față de poziția centrală, cu atât mai repede drona se va deplasa.</p>
		<p>Mișcarea manetei din dreapta în partea stângă sau dreaptă modifică gradul de rotire a dronei. Împingeți maneta în stânga pentru a zbura în stânga și în dreapta pentru a zbura în dreapta. Cu cât maneta este împinsă mai departe față de poziția centrală, cu atât mai repede drona se va deplasa.</p>

Comutatorul pentru modul de zbor

Mutați comutatorul pentru a selecta modul de zbor.

Poziție	Modul de zbor
S	Modul Sport
N	Modul Normal
C	Modul Cine



Butonul RTH

Pentru a porni RTH, apăsați lung butonul RTH până când telecomanda emite un semnal sonor. Apăsați din nou acest buton pentru a anula RTH și a redobândi controlul dronei. Consultați secțiunea Revenire la punctul de plecare pentru mai multe informații despre RTH.

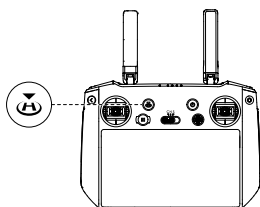

Butoane care pot fi personalizate

Inclusiv butoanele C1, C2 și 5D. Accesați System Settings (Setările sistemului) în DJI Fly și selectați Control (Unitatea de comandă) pentru a personaliza funcția acestui buton.

Butoane combinate

Înapoi + rotația gimbalului: Reglarea luminozității

Înapoi + rotația de comandă a camerei: Reglarea volumului

Buton Înapoi + Înregistrare: Ecran înregistrare

Butonul Înapoi + Obturator: Captură de ecran

Butonul Înapoi + 5D: Sus - Acasă, Jos - Setări comandă rapidă, Stânga - Recent

Descriere LED de stare și LED-uri pentru nivelul bateriei

Stare LED

Model care clipește	Descrieri
Roșu constant	Deconectat cu drona
Clipește roșu	Temperatura telecomenzii este prea mare sau nivelul bateriei dronei este scăzut
Verde permanent	Conectat cu drona
Albastru intermitent	Telecomanda se conectează la o dronă
Galben constant	Actualizarea firmware-ului nu a reușit
Clipește galben	Nivelul bateriei telecomenzii este scăzut.
Azuriu intermitent	Manetele de comandă nu sunt centrate

Indicatori nivel baterie

Model care clipește				Nivelul bateriei
●	●	●	●	75%~100%
●	●	●	○	50%~75%
●	●	○	○	25%~50%
●	○	○	○	0%~25%

Alertă privind telecomanda

Telecomanda vibrează sau emite un semnal sonor atunci când apare o eroare sau un avertisment. Fiți atenți când apar solicitări pe ecranul tactil sau în DJI Fly. Glisați în jos din partea de sus pentru a selecta Nu deranjați sau Dezactivare sunet pentru a dezactiva unele alerte.

Zona optimă de transmisie

Cel mai fiabil semnal dintre dronă și telecomandă se obține atunci când poziția antenelor în raport cu drona este conform ilustrației de mai jos.

Intervalul optim de transmisie este locul în care antenele sunt orientate către dronă și unghiul dintre antene și partea din spate a telecomenzii este de 180° sau 270°.

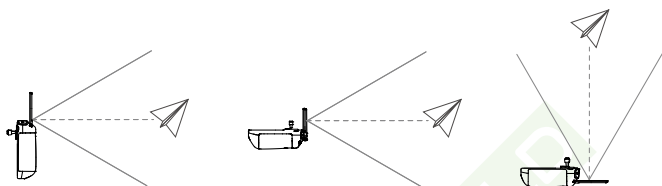

- Nu utilizați alte dispozitive wireless care funcționează la aceeași frecvență ca și telecomanda. În caz contrar, telecomanda va prezenta interferențe.
- Dacă semnalul de transmisie este slab în timpul zborului, va fi primit un mesaj în aplicația DJI Fly. Reglați antenele pentru a vă asigura că drona se află în intervalul optim de transmisie.

Conectarea telecomenzii

Drona și telecomanda trebuie să fie conectate înainte de utilizare. Urmăți pașii de mai jos pentru a conecta o telecomandă nouă:

Metoda 1:

1. Porniți telecomanda și drona.
2. Apăsăți simultan butonul C1, C2 și butonul de înregistrare până când LED-ul de stare luminează albastru intermitent, iar telecomanda emite un semnal sonor.
3. Apăsăți lung butonul de alimentare al dronei timp de cel puțin patru secunde. Drona emite un singur semnal sonor pentru a indica că este gata de conectare. Drona emite două semnale sonore pentru a indica finalizarea procesului de conectare. LED-urile pentru indicarea nivelului bateriei ale telecomenzii vor clipi constant.

Metoda 2:

1. Porniți telecomanda și drona.
2. Deschideți aplicația DJI Fly.
3. În ecranul de vizualizare al camerei, atingeți ●●● și selectați Control and Pair to Aircraft (Link) (Control și asociere dronă).
4. Apăsăți lung butonul de alimentare al dronei timp de cel puțin patru secunde. Drona emite un singur semnal sonor pentru a indica că este gata de conectare. Drona emite două semnale sonore pentru a indica finalizarea procesului de conectare. LED-urile pentru indicarea nivelului bateriei ale telecomenzii vor clipi constant.

Funcțiile ecranului tactil

Acasă

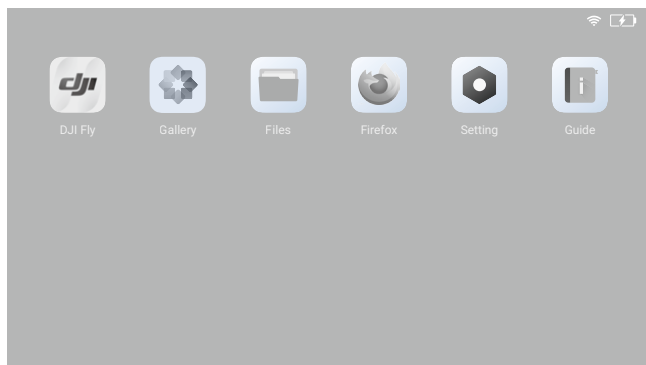

Partea de sus a ecranului tactil afișează ora, semnalul Wi-Fi și nivelul bateriei telecomenzii. Unele aplicații sunt deja instalate în mod implicit, cum ar fi DJI Fly, Gallery, Fișiere, Firefox, Setări și Ghid. Setările includ configurațiile de rețea, afișare, voce și Bluetooth. Utilizatorii pot afla rapid care sunt funcțiile din Ghid.

Operațiuni

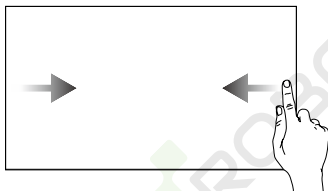

Glisați de la stânga sau dreapta spre centrul ecranului pentru a reveni la ecranul anterior.

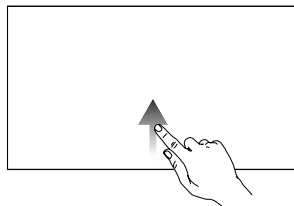

Glisați în sus din partea de jos a ecranului și eliberați pentru a reveni la ecranul principal.

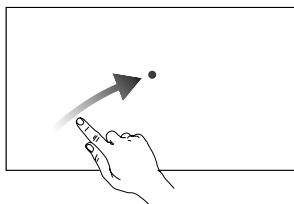

Glisați diagonal la dreapta din partea de jos a ecranului principal și țineți apăsat pentru a accesa aplicațiile deschise recent atunci când vă aflați pe ecranul principal.

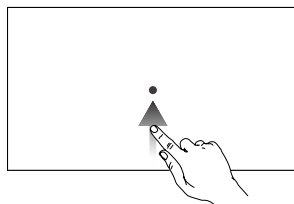

Glisați în sus din partea de jos a ecranului și țineți apăsat pentru a accesa aplicațiile deschise recent atunci când nu vă aflați pe ecranul principal.

Setări rapide

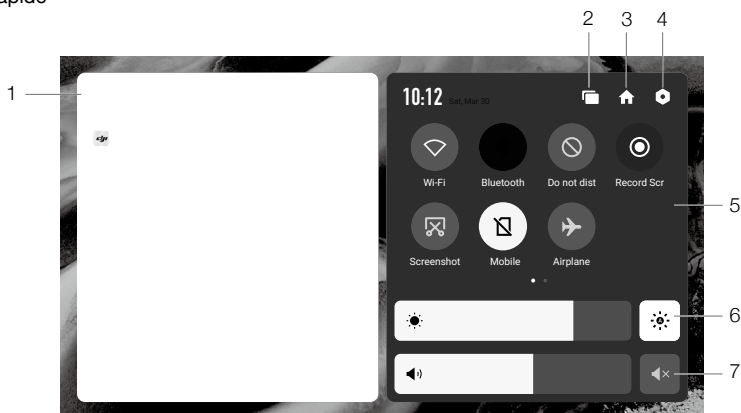

1. Notificări

Atingeți pentru a verifica notificările sistemului.

2. Recent

☰ Atingeți pentru a verifica aplicațiile deschise recent.

3. Acasă

🏠 Atingeți pentru a reveni la ecranul principal.

4. Setările sistemului

⚙️ Atingeți pentru a accesa setările sistemului.

5. Scurtături

📶 : Atingeți pentru a activa sau dezactiva Wi-Fi. Țineți apăsat pentru a introduce setările și a conecta sau pentru a adăuga o rețea Wi-Fi.

📶 : Atingeți pentru a activa sau dezactiva Bluetooth. Țineți apăsat pentru a intra în setări și a vă conecta cu dispozitivele Bluetooth din apropiere.

🚫 : Atingeți pentru a activa modul Nu deranjați. În acest mod, mesajele de sistem vor fi dezactivate.

🕒 : Atingeți pentru a începe înregistrarea ecranului. În timpul înregistrării, ecranul afișează ora înregistrării. Atingeți Stop pentru a opri înregistrarea.

📷 : Atingeți pentru a captura ecranul.

📶 : Date mobile.

✈️ : Atingeți pentru a activa modul Avion. Datele Wi-Fi, Bluetooth și mobile vor fi dezactivate.

6. Reglarea luminozității

☀️ : Ecranul este în modul luminozitate automată atunci când pictograma este evidențiată. Atingeți această pictogramă sau glisați bara și pictograma va comuta la modul de reglare manuală a luminozității.

7. Reglarea volumului

🔊 : Glisați bara pentru a regla volumul și atingeți 🔇 pentru a dezactiva sunetul.

Caracteristică avansată

Calibrarea busolei

Poate fi necesară calibrarea busolei după ce telecomanda este utilizată în zone cu interferențe electromagnetice. Va apărea un mesaj de avertizare dacă busola telecomenzii necesită calibrare. Atingeți mesajul de avertizare pentru a începe calibrarea. În alte cazuri, urmați pașii de mai jos pentru a calibra telecomanda.

1. Accesați ecranul principal.
2. Selectați Setări, derulați în jos și atingeți Busola.
3. Urmăriți diagrama de pe ecran pentru a calibra telecomanda.
4. Utilizatorul va primi un mesaj atunci când calibrarea este efectuată cu succes.

Setări HDMI

Ecranul tactil poate fi partajat pe un afișaj după conectarea portului HDMI al telecomenzii. Rezoluția poate fi setată introducând Setări, Afișare și apoi HDMI Avansat.



RC-N1

În telecomandă există integrată o tehnologie de transmisie pe scară extinsă de la DJI, care oferă un interval de transmisie maxim de 15 km și afișează videoclipul filmat de dronă în aplicația DJI Fly pe un dispozitiv mobil la o rezoluție de până la 1080p 60fps (în funcție de tipul telefonului). Drona și camera sunt ușor de controlat utilizând butoanele de la bord, iar manetele de comandă detașabile ușurează depozitarea telecomenzii.

Într-o zonă deschisă fără interferențe electromagnetice, drona folosește O3+, pentru a transmite fără probleme legăturile video la o rezoluție de până la 1080p 60fps (în funcție de tipul telefonului). Telecomanda funcționează atât la 2,4 GHz, cât și la 5,8 GHz, selectând automat canalul cu cea mai bună transmisie.

Bateria încorporată are o capacitate de 5200 mAh, energie de 18,72 Wh și o durată maximă de funcționare de 6 ore. Telecomanda încarcă dispozitivul mobil cu o capacitate de încărcare de 500 mA la 5 V. Telecomanda încarcă automat dispozitivele Android. Pentru dispozitivele iOS, mai întâi asigurați-vă că procesul de încărcare este activat în DJI Fly. În mod implicit, încărcarea pentru dispozitivele iOS este dezactivată și trebuie activată de fiecare dată când telecomanda este pornită.



- Reguli privind conformitatea: Telecomanda respectă reglementările locale.
- Modul manetei de comandă: Modul manetei de comandă stabilește funcția fiecărei mișcări a manetei de comandă. Sunt disponibile trei moduri pre-programate (Mode 1, Mode 2 și Mode 3) și pot fi configurate moduri personalizate în DJI Fly. Modul implicit este Mode 2.

Utilizarea telecomenzii

Pornirea/oprirea

Apăsați o dată butonul de alimentare pentru a verifica nivelul actual al bateriei. Apăsați o dată, apoi apăsați lung pentru a porni sau opri telecomanda. Dacă nivelul bateriei este prea redus, reîncărcați înainte de utilizare.

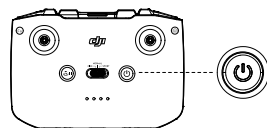

Încărcarea bateriei

Utilizați un cablu USB-C pentru a conecta încărcătorul USB la portul USB-C al telecomenzii. Încărcarea completă a telecomenzii durează aproximativ patru ore.

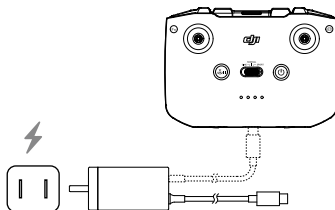

Controlarea gimbalului și a camerei

Obturator/Buton de înregistrare: Apăsați o dată pentru a face o fotografie sau pentru a porni sau opri înregistrarea.

Comutarea între modulele Photo / Video: Apăsați o dată pentru a comuta între modul photo și video.

Rotița gimbalului: Utilizați pentru a controla gradul de înclinare al gimbalului.

Apăsați lung butonul care poate fi personalizat pentru a putea utiliza roțița gimbalului ca să ajustați focalizarea în modul explorare.

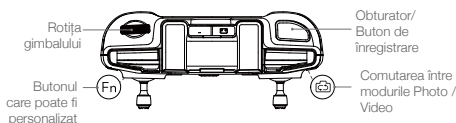

Controlarea dronei

Manetele de comandă controlează orientarea dronei (răsucirea), mișcarea înainte / înapoi (înclinarea), altitudinea (acelerația) și mișcarea stânga/dreapta (ruliul). Modul manetei de comandă stabilește funcția fiecărei mișcări a manetei de comandă. Sunt disponibile trei moduri pre-programate (Mode 1, Mode 2 și Mode 3) și pot fi configurate moduri personalizate în DJI Fly. Modul implicit este Mode 2.

Mode 1

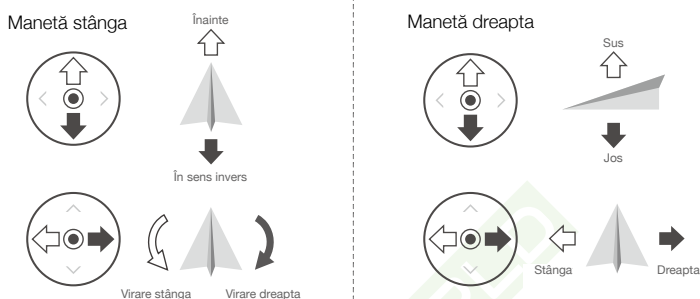



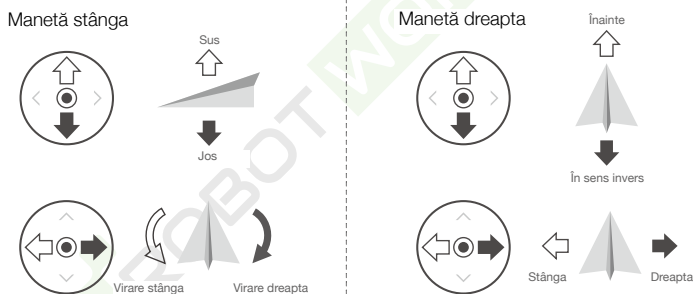

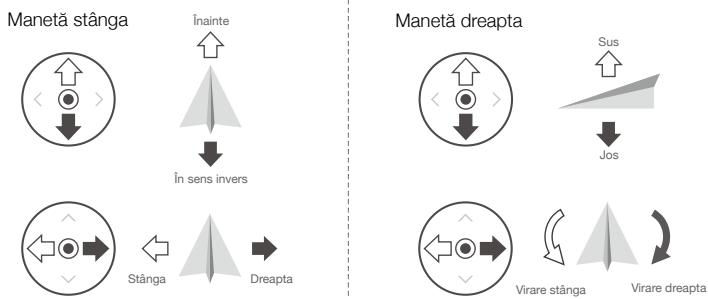

Mode 2

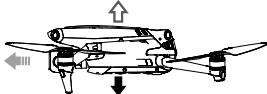

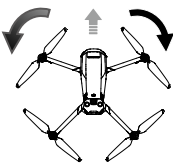
Mode 3



Telecomanda (Mode 2)	Drona (← Indică direcția părții frontale)	Observații
		Mișcarea manetei din stânga în sus sau în jos modifică altitudinea dronei. Împingeți maneta în sus pentru a urca și în jos pentru a coborî. Cu cât maneta este împinsă mai departe față de poziția centrală, cu atât mai repede drona își va schimba altitudinea. Împingeți maneta cu grijă pentru a preveni schimbările bruște și neașteptate în altitudine.
		Mișcarea manetei din stânga în partea stângă sau dreaptă controlează orientarea dronei. Împingeți maneta în stânga pentru a roti drona în sensul invers acelor de ceasornic și în dreapta pentru a roti drona în sensul acelor de ceasornic. Cu cât maneta este împinsă mai departe față de poziția centrală, cu atât mai repede drona se va roti.
		Mișcarea manetei din dreapta în sus sau în jos modifică direcția dronei. Împingeți maneta în sus pentru a zbura înainte și în jos pentru a zbura înapoi. Cu cât maneta este împinsă mai departe față de poziția centrală, cu atât mai repede drona se va deplasa.
		Mișcarea manetei din dreapta în partea stânga sau dreaptă modifică gradul de rotire a dronei. Împingeți maneta în stânga pentru a zbura în stânga și în dreapta pentru a zbura în dreapta. Cu cât maneta este împinsă mai departe față de poziția centrală, cu atât mai repede drona se va deplasa.

Comutatorul pentru modul de zbor

Mutați comutatorul pentru a selecta modul de zbor.

Poziție	Modul de zbor:
S	Modul Sport
N	Modul Normal
C	Modul Cine

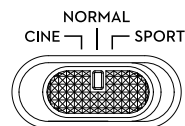

Butonul Flight Pause / RTH (Înterupere zbor / RTH)

Apăsăți o dată pentru ca drona să frâneze și să planeze. Dacă drona efectuează Smart RTH sau aterizarea automată, apăsați o dată pentru a ieși din procedură și apoi frânați.

Pentru a porni RTH, apăsați lung butonul RTH până când telecomanda emite un semnal sonor. Apăsăți din nou acest buton pentru a anula RTH și a redobândi controlul dronei. Consultați secțiunea Revenire la punctul de plecare pentru mai multe informații despre RTH.

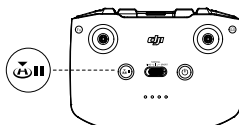

Butonul care poate fi personalizat

Accesați System Settings (Setările sistemului) în DJI Fly și selectați Control (Unitatea de comandă) pentru a personaliza funcția acestui buton. Funcțiile includ recentrarea gimbalului, schimbarea LED-ului auxiliar și comutarea între vizualizarea live și hartă.

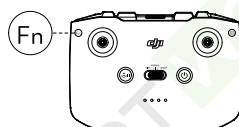

Alertă privind telecomanda

Telecomanda emite un sunet de alarmă în timpul revenirii sau când nivelul bateriei este redus (de la 6% până la 15%). Alerta pentru nivelul redus al bateriei poate fi anulată atingând butonul de alimentare. Totuși, alerta pentru nivelul extrem de redus al bateriei (mai puțin de 5%) nu poate fi anulată.

Zona optimă de transmisie

Cel mai fiabil semnal dintre dronă și telecomandă se obține atunci când poziția antenelor în raport cu drona este conform reprezentării de mai jos.

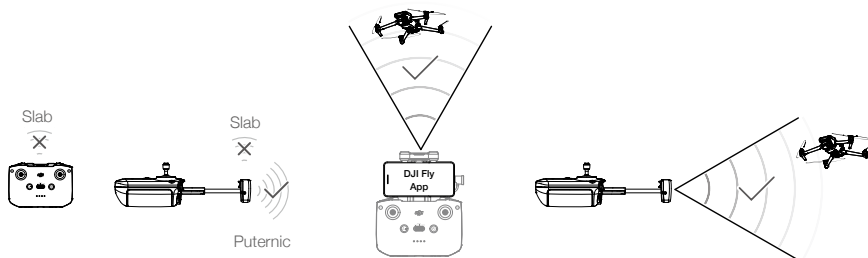

Zona optimă de transmisie

Conectarea telecomenzii

Drona și telecomanda trebuie să fie conectate înainte de utilizare. Urmați pașii de mai jos pentru a conecta o telecomandă nouă:

1. Porniți telecomanda și drona.
2. Deschideți aplicația DJI Fly.
3. În ecranul de vizualizare al camerei, atingeți ●●● și selectați Control and Connect to Aircraft (Link) (Control și conectare la dronă).
4. Apăsăți lung butonul de alimentare al dronei timp de cel puțin patru secunde. Drona emite un singur semnal sonor pentru a indica că este gata de conectare. Drona emite două semnale sonore pentru a indica finalizarea procesului de conectare. LED-urile pentru indicarea nivelului bateriei ale telecomenzii vor clipi constant.



- Asigurați-vă că telecomanda se află la o distanță de 0,5 m de dronă în timpul procesului de conectare.
- Telecomanda se va deconecta în mod automat de la dronă dacă o nouă telecomandă este conectată la aceeași dronă.



- Încărcați complet telecomanda înainte de fiecare zbor. Telecomanda emite un sunet de alarmă când nivelul bateriei este redus.
 - Dacă telecomanda este pornită și este inactivă timp de cinci minute, va porni un sunet de alarmă. După 6 minute, telecomanda se va opri automat. Mișcați manetele de comandă sau apăsați orice buton pentru a anula alarma.
 - Ajustați suportul pentru dispozitivul mobil pentru a vă asigura că dispozitivul mobil este fixat.
 - Încărcați complet bateria cel puțin o dată la trei luni pentru a menține bateria în stare bună.
-

Aplicația DJI Fly

Această secțiune prezintă principalele funcții ale aplicației DJI Fly.

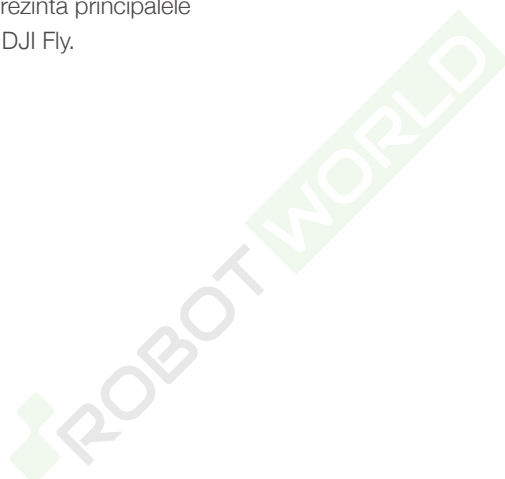

Aplicația DJI Fly

Acasă

Deschideți DJI Fly și accesați ecranul principal.

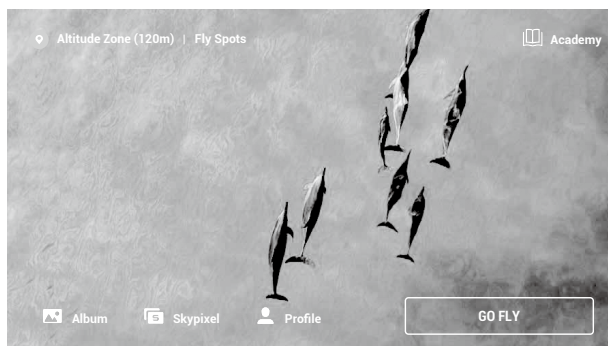

Fly Spots (Locuri pentru zbor)

Vizualizați sau partajați zboruri adecvate din apropiere și locații de înregistrare, aflați mai multe despre zonele GEO și previzualizați fotografiile aeriene cu diverse locații realizate de alți utilizatori.

Academy (Academia)

Atingeți pictograma din colțul din dreapta sus pentru a accesa Academy (Academia). Aici puteți găsi tutoriale de produse, sfaturi pentru zbor, instrucțiuni de siguranță pentru zbor și manualul de utilizare.

Album

Puteți vizualiza fotografiile și videoclipurile din DJI Fly și din dispozitivul mobil. Pentru creare sunt disponibile opțiunile Templates (Șabloane) și Pro (Profesionist). Templates oferă o funcție de editare automată pentru înregistrările importate. Pro vă permite să editați manual înregistrările.

SkyPixel

Accesați SkyPixel pentru a vizualiza videoclipuri și fotografii distribuite de utilizatori.

Profile (Profil)

Vizualizați informațiile despre cont, înregistrările de zbor, forumul DJI, magazinul online, funcția Find My Drone (Găsește-mi drona) și alte setări.

Ecranul de vizualizare al camerei

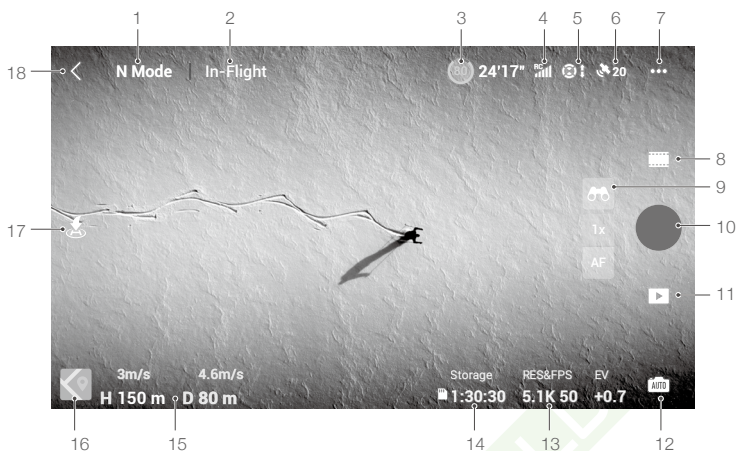

1. Modul de zbor:

N : Afișează modul actual de zbor.

2. Bara de stare a sistemului

In Flight (în zbor) : Indică starea de zbor a dronei și afișează diverse mesaje de avertizare.

3. Informații despre baterie

(80) 24'17" : Afișează nivelul actual al bateriei și durata rămasă de zbor. Atingeți pentru a vedea mai multe informații despre baterie.

4. Puterea semnalului de transmisie video

RC : Afișează puterea semnalului de transmisie video între dronă și telecomandă.

5. Starea sistemelor vizuale

📷 : Partea din stânga a pictogramei indică starea sistemelor vizuale pentru direcția înainte, înapoi și laterală iar partea din dreapta a pictogramei indică starea sistemelor vizuale pentru direcția ascendentă și descendentă. Pictograma este albă când sistemul vizual funcționează corespunzător și roșu când sistemul vizual nu este disponibil.

6. Stare GNSS

📶 20 : Afișează puterea actuală a semnalului GNSS. Atingeți pentru a verifica starea semnalului GNSS. Punctul de plecare poate fi actualizat atunci când pictograma este albă, ceea ce indică faptul că semnalul GNSS este puternic.

7. Setările sistemului

●●● : Atingeți pentru a vedea informații despre siguranță, control și transmisie.

Siguranță

Asistența în timpul zborului: Sistemele vizuale pentru direcția ascendentă, înainte, înapoi și lateral sunt activate după setarea Evitării obstacolelor la bypass sau frână. Drona nu poate să detecteze obstacole când funcția Obstacle Avoidance (Evitarea obstacolelor) este dezactivată.

Afișajul hărții radar: Când este activată, va fi afișată harta radar pentru detectarea obstacolelor în timp real.

Protecția în timpul zborului: Atingeți pentru a seta altitudinea maximă, distanța maximă, altitudinea automată RTH (altitudinea implicită este 100 m) și pentru a actualiza punctul de plecare.

Senzori: Atingeți pentru a vedea starea IMU și a busolei și pentru a începe calibrarea, dacă este cazul.

Bateria: Atingeți pentru a vizualiza informațiile despre baterie, cum ar fi starea elementelor bateriei, numărul de serie, numărul de încărcări și data de producție.

LED auxiliar: Atingeți pentru a seta LED-ul auxiliar la automat, pornit sau oprit. Nu porniți LED-ul auxiliar înainte de decolare.

LED-urile brațului frontal al dronei: În modul auto, LED-urile frontale ale dronei vor fi dezactivate în timpul înregistrării pentru a se asigura că nu este afectată calitatea.

Deblocare zonă GEO: Atingeți pentru a vizualiza informațiile despre deblocarea zonelor GEO.

Funcția Find My Drone (Găsește-mi drona) vă ajută să găsiți locația dronei.

Setările avansate de siguranță includ setările de comportament ale dronei când semnalul telecomenzii este pierdut, când elicele nu pot fi oprite în timpul zborului și când AirSense este activat.

Comportamentul dronei atunci când semnalul telecomenzii este pierdut poate fi setat la Return to Home (Revenire la punctul de plecare), Descend (Coborâre) și Hover (Planare).

„Emergency Only” (Doar în caz de urgență) indică faptul că motoarele pot fi oprite în mijlocul zborului numai într-o situație de urgență, cum ar fi în caz de coliziune, de blocare a unui motor, atunci când drona se învârtă în aer sau când drona nu poate fi controlată și urcă sau coboară foarte repede. „Anytime” (Oricând) indică faptul că motoarele pot fi oprite oricând în mijlocul zborului, după ce utilizatorul folosește o combinație de comenzi (CSC). Oprirea motoarelor în mijlocul zborului va duce la prăbușirea dronei.

În DJI Fly, va apărea o alertă atunci când se detectează o aeronavă cu echipaj, dacă AirSense este activat. Citiți clauza de declinare a responsabilității în mesajul DJI Fly înainte de a utiliza AirSense.

Unitatea de comandă

Setările dronei: Setările unităților.

Setările gimbalului: Atingeți pentru a configura modul gimbalului, setările avansate și pentru a efectua calibrarea gimbalului.

Setările telecomenzii: Atingeți pentru a seta funcția butonului care poate fi personalizat, a calibra telecomanda și pentru a comuta între modurile manetei. Asigurați-vă că înțelegeți cum funcționează modulul unui manete înainte de schimbarea modulului.

Tutorial de zbor pentru începători: Vizionați tutorialul de zbor.

Conectarea la dronă: Atingeți pentru a începe procesul de conectare când drona nu este conectată la telecomandă.

Camera

Setările parametrilor camerei: Afișează diferite setări, în funcție de modul de capturare a imaginii.

Setările generale: Atingeți pentru a vizualiza și seta histograma, avertismentul privind supraexpunerea, grila, nivelurile de vârf, balansul de alb, fotografiile HD sincronizate automat și memoria cache când înregistrați.

Locația de stocare: Înregistrările pot fi stocate în dronă sau pe un card microSD. Stocarea internă și cardurile microSD pot fi formate. Pot fi ajustate și setările maxime de capacitate pentru memoria video cache și setările de resetare a camerei.

Modul USB: Mavic 3 Cine acceptă modul USB, permițând utilizatorilor să copieze segmente de film atunci când nivelul bateriei dronei este scăzut. Activați modul USB, porniți drona și conectați-vă la un computer pentru a utiliza modul USB. În acest timp, spațiul de stocare intern al dronei poate fi accesat, dar cardul SD nu poate fi accesat.

Reporniți drona și dezactivați modul USB în DJI Fly pentru a ieși din modul USB. Modul USB va fi activat din nou atunci când drona este repornită dacă a fost dezactivată prin DJI Assistant 2.



- În modul USB, drona se va deconecta de la telecomandă, lumina brațului cadrului se va stinge, iar ventilatorul din interiorul dronei se va opri.

Transmisie

Definiția, frecvența și setările modului pentru canal.

Despre

Vizualizați informațiile despre dispozitiv, informațiile firmware, versiunea aplicației, versiunea bateriei și multe altele.

8. Modurile de capturare a imaginilor

 Video: Mișcare normală, încetinită. Zoom digital acceptat pentru modul video normal.



Photo: Singular, Burst Shooting, AEB, și Timed Shot.

MasterShots: Selectați un subiect. Drona va înregistra în timp ce execută diferite manevre într-o secvență și păstrând subiectul în centrul cadrului. Ulterior va fi generat un scurt videoclip cinematografic.

Hyperlapse: Selectați dintre Free, Circle, Course Lock și Waypoints.

Pano: Selectați dintre Sphere, 180°, Wide Angle și Vertical.

9. Modul explorare

 Atingeți și mențineți apăsat pentru a activa Modul explorare.  Pictograma prezintă raportul de amplificare și atingeți pentru a regla raportul de amplificare. În modul Explorare, cu cât raportul de zoom este mai mare, cu atât drona se va roti mai lent.

AF / MF: Apăsați sau țineți apăsată pictograma pentru a comuta modul de focalizare.

10. Obturator/Buton de înregistrare

 : Atingeți pentru a face o fotografie sau pentru a porni sau opri înregistrarea.

11. Redarea

 : Atingeți pentru a intra în modul redare și a previzualiza fotografiile și videoclipuri imediat ce sunt capturate.

12. Comutare între modurile camerei

 : Selectați dintre modul Auto și Pro când vă aflați în modul de fotografiere. În diferite moduri pot fi setați diferiți parametri.

13. Parametri de înregistrare

RESAPS
5.1K 50 : Afișează parametri de fotografiere actuali. Atingeți pentru a accesa setările parametrilor.

14. Informații de stocare

Storage
 1:30:30 : Afișează numărul rămas de fotografii sau durata de înregistrare video a stocării actuale. Atingeți pentru a vedea capacitatea disponibilă a SSD sau cardului microSD.

15. Telemetria zborului



D 80m H 150m 4,6m/s 3m/s : Afișează distanță dintre dronă și punctul de plecare, înălțimea de la punctul de plecare, viteza orizontală și cea verticală a dronei.

16. Harta

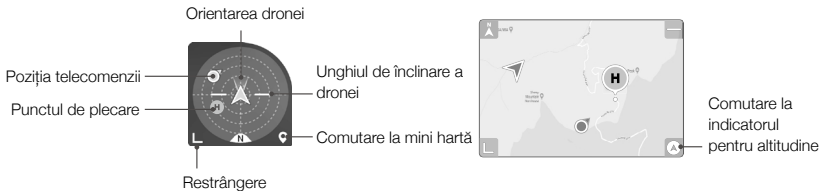
 : Atingeți pentru a comuta la indicatorul de altitudine, care afișează informații precum orientarea și unghiul de înclinare a dronei, poziția telecomenzii și poziția punctului de plecare.



17. Decolarea / aterizarea automată / RTH

 /  : Atingeți pictograma. Când apare solicitarea, apăsați lung butonul pentru a iniția decolarea sau aterizarea automată.

 : Atingeți pentru a iniția revenirea inteligentă, iar drona va reveni la ultimul punct de plecare înregistrat.

18. Înapoi

< : Atingeți pentru a reveni la ecranul principal.

Atingeți lung pe ecran pentru ca bara de ajustare a gimbalului să ajusteze unghiul acestuia.

Atingeți ecranul pentru a activa focalizarea sau măsurarea punctelor. Focalizarea sau măsurarea punctelor va fi afișată diferit în funcție de modul de focalizare, de modul de expunere și modul de măsurare a punctelor. După utilizarea măsurării punctelor, țineți apăsat pe ecran pentru a bloca expunerea. Pentru a debloca expunerea, țineți apăsat din nou pe ecran.



- Asigurați-vă că încărcați complet dispozitivul înainte de a deschide aplicația DJI Fly.
 - Datele mobile sunt necesare când utilizați DJI Fly. Contactați operatorul de servicii wireless cu privire la costurile datelor.
 - Dacă utilizați un telefon mobil ca dispozitivul afișat, NU acceptați apeluri telefonice și nu utilizați funcțiile de trimitere de mesaje în timpul zborului.
 - Citiți cu atenție toate sfaturile pentru siguranță, mesajele de avertizare și clauzele de declinare a responsabilității. Familiarizați-vă cu reglementările conexe din zona dvs. Vă revine întreaga responsabilitate pentru cunoașterea reglementărilor relevante și efectuarea de zboruri într-un mod în care să respectați regulile.
 - a. Citiți și înțelegeți mesajele de avertizare înainte de utilizarea funcțiilor de decolare și aterizare automată.
 - b. Citiți și înțelegeți mesajele de avertizare și clauza de declinare a responsabilității înainte de a seta o altitudine mai mare decât limita implicită.
 - c. Citiți și înțelegeți mesajele de avertizare și clauza de declinare a responsabilității înainte de a comuta între modulele de zbor.
 - d. Citiți și înțelegeți mesajele de avertizare și instrucțiunile privind clauza de declinare a responsabilității din zonele GEO sau din apropierea acestora.
 - e. Citiți și înțelegeți mesajele de avertizare înainte de utilizarea modulelor inteligente de zbor.
 - Aterizați imediat drona într-o locație sigură, dacă vi se solicită acest lucru în aplicație.
 - Examinați toate mesajele de avertizare din lista de verificare afișată în aplicație înainte de fiecare zbor.
 - Utilizați tutorialul din aplicație pentru a vă dezvolta aptitudinile de zbor în cazul în care utilizați o dronă pentru prima dată sau dacă nu aveți suficientă experiență pentru a folosi drona cu încredere.
 - Stocați în memoria cache datele cartografice ale zonei în care intenționați să efectuați zborul cu drona conectându-vă la internet înainte de fiecare zbor.
 - Aplicația este concepută pentru a vă ajuta la operarea dronei. Luați propriile decizii și NU vă bazați pe aplicație să vă controleze drona. Utilizarea aplicației de către dvs. respectă Termenii și condițiile DJI Fly și Politica de confidențialitate DJI. Citiți-le cu atenție în aplicație.
-

Zborul

Această secțiune descrie recomandările pentru un zbor sigur și restricțiile de zbor.



Zborul

După finalizarea pregătirii dinaintea zborului, vă recomandăm să vă perfecționați aptitudinile de zbor și să exersați modul de zbor în siguranță. Asigurați-vă că toate zborurile se desfășoară într-o zonă deschisă. Controlați secțiunile Telecomanda și DJI Fly pentru informații despre utilizarea telecomenzii și aplicației pentru a controla drona.

Cerințele de zbor privind mediul

1. Nu utilizați drona în condiții meteorologice extreme, inclusiv în cazul în care viteza vântului depășește 12 m/s sau în caz de ninsoare, ploaie sau ceață.
2. Zburăți aparatul numai în zone deschise. Clădirile înalte și structurile mari din metal pot influența precizia busolei de la bord și sistemul GNSS. Vă recomandăm să păstrați o distanță de cel puțin 5 m între dronă și structuri.
3. Evitați obstacolele, mulțimea, cablurile electrice de înaltă tensiune, copacii și corpurile de apă. Vă recomandăm să mențineți drona la o distanță de cel puțin 3 m deasupra apei.
4. Minimizați interferența evitând zonele cu niveluri ridicate de electromagnetism, cum ar fi locurile din apropierea cablurilor electrice, stațiile de bază, stațiile electrice și turnurile de transmisie.
5. Performanța dronei și a bateriei depind de factorii de mediu, cum ar fi densitatea și temperatura aerului. Aveți grijă când zburăți la o înălțime de 6.000 m sau o înălțime mai mare deasupra nivelului mării, întrucât performanța bateriei și a dronei poate fi redusă.
6. Drona nu poate utiliza sistemul GNSS în regiunile polare. Utilizați sistemul vizual pentru pante descendente când în zburăți aparatul în astfel de zone.
7. Dacă decolați de pe o suprafață aflată în mișcare, cum ar fi o barcă sau un vehicul aflat în mișcare, zburăți cu atenție.

Limitele de zbor și zonele GEO

Operatorii de vehicule aeriene fără pilot (Unmanned aerial vehicle – UAV) trebuie să respecte reglementările organizațiilor autoreglementate, precum International Civil Aviation Organization (Organizația Internațională a Aviației Civile), Federal Aviation Administration (Administrația Federală a Aviației) și autorităților aeronautice locale. Din motive de siguranță, limitele de zbor sunt activate în mod implicit pentru a-i ajuta pe utilizatori să folosească drona în siguranță și în conformitate cu legea. Utilizatorii pot să seteze limite pentru înălțime și distanță.

Limitele de altitudine, limitele de distanță și zonele GEO funcționează simultan, pentru a asigura siguranța zborului când sistemul GNSS nu este disponibil. Când sistemul GNSS este indisponibil, numai altitudinea poate fi limitată.

Altitudinea de zbor și limitele de distanță

Altitudinea de zbor și limitele de distanță pot fi modificate în aplicația DJI Fly. În funcție de aceste setări, drona va zbura într-un model de cilindru restricționat, conform imaginii de mai jos:

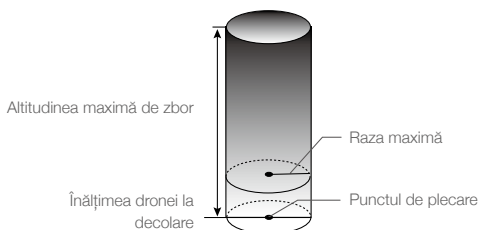

Când sistemul GNSS este disponibil

	Limitele de zbor	Aplicația DJI Fly
Altitudinea maximă	Altitudinea maximă a dronei nu poate să depășească valoarea specificată	Avertisment: Limita de înălțime a fost atinsă
Raza maximă	Distanța de zbor trebuie să se încadreze în valoarea maximă a razei	Avertisment: Limita de distanță a fost atinsă

Numai sistemul vizual pentru pante descendente este disponibil

	Limitele de zbor	Aplicația DJI Fly
Altitudinea maximă	Înălțimea este restricționată la 30 m când semnalul GNSS este slab. Înălțimea este restricționată la 3 m atunci când semnalul GNSS este slab și condițiile de lumină nu sunt suficiente.	Avertisment: Limita de înălțime a fost atinsă.
Raza maximă	Restricțiile privind raza sunt dezactivate și nu pot fi primite avertizări în aplicație.	



- Limita de altitudine când semnalul GNSS este slab nu va fi restricționată dacă a existat un semnal GNSS puternic atunci când drona a fost pornită.
- Dacă drona atinge o limită, puteți în continuare să controlați drona, dar nu puteți să continuați zborul acesteia. În cazul în care drona iese din raza maximă, va zbura în mod automat înapoi în raza de acoperire când semnalul GNSS este puternic.
- Din motive de siguranță, nu zburați în apropierea aeroporturilor, autostrăzilor, stațiilor de cale ferată, liniilor de cale ferată, centrelor orașelor sau a altor zone sensibile. Efectuați zboruri ale dronei numai în câmpul dvs. vizual.

Zone GEO

Toate zonele GEO sunt listate pe site-ul oficial DJI la <http://www.dji.com/flysafe>. Zonele GEO sunt împărțite în diferite categorii și includ locații precum aeroporturi, terenuri speciale pentru decolare, unde aeronavele cu echipaj zboară la altitudini scăzute, frontiere între țări și locații sensibile, cum ar fi centrale nucleare. Veți vedea instrucțiuni în aplicația DJI Fly privind zborul în zonele GEO.

Lista de verificare înainte de zbor

1. Asigurați-vă că telecomanda, dispozitivul mobil și bateriile inteligente de zbor sunt complet încărcate.
2. Asigurați-vă că bateria inteligentă de zbor și elicele sunt montate în siguranță.
3. Asigurați-vă că brațele dronei sunt desfăcute.
4. Asigurați-vă că gimbalul și camera funcționează corespunzător.
5. Asigurați-vă că nu există obiecte care blochează motoarele și că aceasta funcționează corespunzător.
6. Asigurați-vă că aplicația DJI Fly este conectată la dronă.
7. Asigurați-vă că obiectivul camerei și senzorii sistemului vizual sunt curate.
8. Utilizați numai piese DJI originale sau piese autorizate de DJI. Piese neautorizate sau piese de la producători care nu sunt autorizați de DJI pot provoca defecțiuni ale sistemului și pot compromite condițiile de siguranță.

Decolarea / aterizarea automată



Decolarea automată

Utilizați funcția de decolare automată:

1. Deschideți DJI Fly și accesați ecranul de vizualizare al camerei.
2. Parcurgeți toți pașii din lista de verificare înainte de zbor.
3. Atingeți . În cazul în care condițiile de decolare sunt sigure, apăsați lung butonul pentru a confirma.
4. Drona va decola și va plana la 1,2 m deasupra solului.

Aterizarea automată

Utilizarea aterizării automate:

1. Atingeți . În cazul în care condițiile de aterizare sunt sigure, apăsați lung butonul pentru a confirma.
2. Puteți anula aterizarea automată atingând .
3. Dacă sistemul vizual funcționează corespunzător, protecția la aterizare va fi activată.
4. Motoarele se opresc după aterizare.

Pornirea / oprirea motoarelor

Pornirea motoarelor

Pentru a porni motoarele, se utilizează o combinație de comenzi (CSC). Împingeți ambele manete spre colțurile interioare sau cele exterioare din partea de jos pentru a porni motoarele. După ce motoarele au început să se învârtă, eliberați simultan ambele manete.



Oprirea motoarelor

Există două metode de a opri motoarele.

Metoda 1: Când drona a aterizat, apăsați lung maneta stângă în jos. Motoarele se vor opri după trei secunde.

Metoda 2: După ce drona aterizează, împingeți în jos maneta stângă și folosiți aceeași combinație de comenzi (CSC) care a fost utilizată la pornirea motoarelor. Motoarele se vor opri imediat. Eliberați ambele manete după oprirea motoarelor.

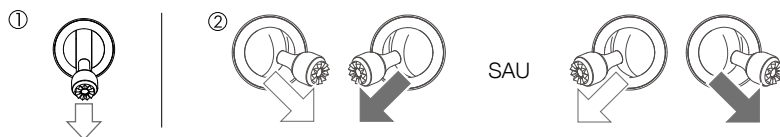

Metoda 1

Metoda 2

Oprirea motoarelor în mijlocul zborului

Oprirea motoarelor în mijlocul zborului va duce la prăbușirea dronei. Motoarele trebuie oprite în mijlocul zborului numai într-o situație de urgență, cum ar fi în caz de coliziune sau atunci când drona nu poate fi controlată și urcă sau coboară foarte repede ori se învârtă în aer sau dacă un motor s-a blocat. Pentru a opri motoarele în mijlocul zborului folosiți aceeași combinație de comenzi (CSC) utilizată pentru a porni motoarele. Setarea implicită poate fi schimbată în aplicația DJI Fly.

Test de zbor

Procedurile de decolare / aterizare

1. Plasați drona într-o zonă deschisă și plată, cu indicatorul de stare al dronei îndreptat către dvs.
2. Porniți drona și telecomanda.
3. Deschideți DJI Fly și accesați ecranul de vizualizare al camerei.
4. Așteptați până la finalizarea autoverificării. Puteți zbura în siguranță dacă nu există avertismente anormale în DJI Fly.
5. Împingeți ușor maneta de accelerație pentru a decola sau utilizați funcția de decolare automată.
6. Trageți maneta de accelerație sau utilizați funcția de aterizare automată pentru a ateriza drona.
7. După aterizare, împingeți și mențineți apăsată maneta de accelerație în jos. Motoarele se opresc după trei secunde.
8. Opriți drona și telecomanda.

Sugestii și sfaturi pentru înregistrările video

1. Lista de verificare înainte de zbor este concepută pentru a vă ajuta să zburați în siguranță și pentru a vă asigura că puteți să înregistrați videoclipuri în timpul zborului. Parcurgeți întreaga listă de verificare înainte de fiecare zbor.
2. Selectați modul dorit pentru folosirea gimbalului în aplicația DJI Fly.
3. Utilizați modul Normal sau Cine pentru a înregistra videoclipuri.
4. NU zburați în condiții meteorologice nefavorabile, cum ar fi în ploaie sau vânt.
5. Selectați setările camerei care corespund cel mai bine nevoilor dvs.
6. Efectuați teste de zbor pentru a stabili traseele de zbor și pentru a previzualiza locațiile.



- Asigurați-vă că amplasați drona pe o suprafață plană și stabilă înainte de decolare. NU decolați din palmă sau ținând drona cu mâna.
-

Anexă

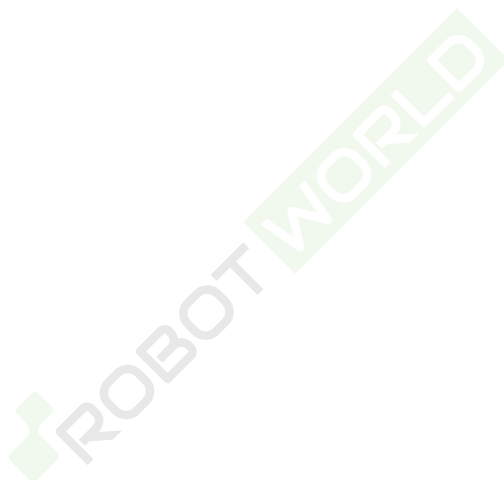

Anexă

Specificații

Drona	
Greutate de decolare	895 g (Mavic 3) 899 g (Mavic 3 Cine)
Dimensiuni (L×l×î)	Pliat: 221×96,3×90,3 mm Depliat: 347,5×283×107,7 mm
Distanța pe diagonală	380,1 mm
Viteza maximă de urcare	Modul S: 8 m/s Modul N: 6 m/s Modul C: 1 m/s
Viteza maximă de coborâre	Modul S: 6 m/s Modul N: 6 m/s Modul C: 1 m/s
Viteză maximă (aproape de nivelul mării, fără vânt)	Modul S: 21 m/s; Modul S (UE): 19 m/s Modul N: 15 m/s Modul C: 5 m/s
Plafonul maxim de funcționare deasupra nivelului mării	6.000 m
Durata maximă de zbor	46 min (măsurată în timpul unui zbor la 32,4 km/h, în condiții de vânt)
Durata maximă de planare (fără vânt)	40 min
Distanța maximă de zbor	30 km
Rezistența maximă a vitezei în condiții de vânt	12 m/s
Unghiul maxim de înclinare	Modul S: 35° Modul N: 30° Modul C: 25°
Viteza unghiulară maximă	200°/s
Temperatura de operare	-10 °C – 40 °C (14 °F – 104 °F)
GNSS	GPS + Galileo + BeiDou
Limitele de precizie a planării	Verticală: Poziționarea vederii: ±0,1 m Poziționarea GNSS: ±0,5 m Orizontal: Poziționarea vederii: ±0,3 m Poziționarea sistemului de precizie ridicată: ±0,5 m
Stocare internă	Mavic 3: 8 GB (7,2 GB de spațiu de stocare disponibil) Mavic 3 Cine: 1 TB (934,8 GB de spațiu de stocare disponibil)
Cameră Hasselblad	
Senzor	4/3 CMOS Pixeli efectivi: 20 MP
Obiectiv	FOV: 84° Echivalent pentru format: 24 mm Diafragmă: f/2.8-f/11 Interval de fotografiere: 1 m până la ∞ (cu focalizare automată)
Interval ISO	Video: 100-6400 Photo: 100-6400
Viteza obturatorului electronic	1/8000 – 8 s
Dimensiunea maximă a imaginii	5280 × 3956

Moduri de fotografiere statică	Single: 20 MP Automatic Exposure Bracketing (AEB): 20 MP, cadre 3/5 cu increment de 0,7 EV Timed: 20 MP 2/3/5/7/10/15/20/30/60 secunde
Rezoluție video	Apple ProRes 422 HQ 5.1K: 5120 × 2700@24/25/30/48/50fps DCI 4K: 4096 × 2160@24/25/30/48/50/60/120*fps 4K: 3840 × 2160@24/25/30/48/50/60/120*fps H.264/H.265 5.1K: 5120 × 2700@24/25/30/48/50fps DCI 4K: 4096 × 2160@24/25/30/48/50/60/120*fps 4K: 3840 × 2160@24/25/30/48/50/60/120*fps FHD: 1920 × 1080@24/25/30/48/50/60/120*/200*fps * Viteza cadrului înregistrat, imaginea video corespunzătoare este redat în modul încetinit
Rata maximă de transfer video	H.264/H.265: 200Mbps
Sistemul de fișiere acceptat	exFAT
Formatul fotografiilor	JPEG/DNG (RAW)
Format video	Mavic 3: MP4/MOV (MPEG-4 AVC/H.264, HEVC/H.265) Mavic 3 Cine: MP4/MOV (MPEG-4 AVC/H.264, HEVC/H.265) MOV (Apple ProRes 422 HQ)
Telecameră	
Senzor	CMOS de 1/2 inci
Obiectiv	FOV: 15° Echivalent pentru format: 162 mm Diafragmă: f/4.4 Interval de capturare a imaginii: de la 3 m până la ∞
Interval ISO	Video: 100-6400 Photo: 100-6400
Viteza obturatorului electronic	1/8000-2 s
Dimensiunea maximă a imaginii	4000 × 3000
Formatul fotografiilor	JPEG
Format video	MP4/MOV (MPEG-4 AVC/H.264, HEVC/H.265)
Moduri de fotografiere statică	O singură expunere: 12 MP
Rezoluție video	H.264/H.265 4K: 3840 × 2160@30fps FHD: 1920 × 1080@30fps
Zoom digital	4x
Gimbal	
Stabilizarea	Trei axe (înclinare, rotire, răsucire)
Interval mecanic	Înclinare: de la -135° până la +100° Rotire: de la -45° până la +45° Răsucire: de la -27° până la +27°
Interval controlabil	Înclinare: de la -90° până la 35° Răsucire: de la -5° până la 5°
Viteza maximă de control (înclinare)	100°/s
Interval unghiular de vibrație	±0,007°

Sistemul de detectare	
Tip	Sisteme vizuale omnidirecționale și sisteme de detecție prin infraroșu
Sistemul vizual pentru direcția înainte	Intervalul de măsurare a preciziei: 0,5 – 20 m Intervalul de detectare: 0,5 - 200 m Viteza reală de detectare: ≤15 m/s FOV: 90° (orizontal), 103° (vertical)
Sistemul vizual pentru direcția înapoi	Intervalul de măsurare a preciziei: 0,5 – 16 m Viteza reală de detectare: ≤12 m/s FOV: 90° (orizontal), 103° (vertical)
Sistemul vizual lateral	Intervalul de măsurare a preciziei: 0,5 – 25 m Viteza reală de detectare: ≤15 m/s FOV: 90° (orizontal), 85° (vertical)
Sistemul vizual pentru pante ascendente	Intervalul de măsurare a preciziei: 0,2 – 10 m Viteza reală de detectare: ≤6 m/s FOV: 100° (față și spate), 90° (stânga și dreapta)
Sistemul vizual pentru pante descendente	Intervalul de măsurare a preciziei: 0,3 – 18 m Viteza reală de detectare: ≤6 m/s FOV: 130° (față și spate), 160° (stânga și dreapta)
Mediul de funcționare	Înainte, Lateral, Sus, Înapoi: Suprafețe vizibile, grad de iluminare adecvat de >15 lux Pante descendente: Suprafețe non-reflectorizante și vizibile, cu reflectivitatea >20%; cum ar fi pereți, copaci, oameni; Iluminare adecvată > 15 lux Suprafață cu model transparent
Transmisie	
Sistemul de transmisie video	O3+
Calitatea de vizionare live	Telecomandă: 1080p@30fps/1080p@60fps
Frecvența de operare	2,400-2,4835 GHz, 5,725-5,850 GHz
Distanța maximă de transmisie (neobstrucționată, fără interferențe)	15 km (FCC), 8 km (CE/SRRC/MIC)
Viteză maximă de descărcare	SDR: 5,5 MB/s (cu RC-N1) 15 MB/s (cu DJI RC Pro)
Latența (depinde de mediu și dispozitivul mobil)	130 ms (cu RC-N1) 120 ms (cu DJI RC Pro)
Antenele	4 antene, 2T4R
Puterea emițătorului (EIRP)	2,4 GHz: <33 dBm (FCC), <20 dBm (CE/SRRC/MIC) 5,8 GHz: <33 dBm (FCC), <30 dBm (SRRC), <14 dBm (CE)
Bateria inteligentă de zbor	
Capacitate	5000 mAh
Tensiune standard	15,4 V
Tensiunea maximă de încărcare	17,6 V
Tipul bateriei	LiPo 4S
Energie	77 Wh
Greutate	335,5 g
Temperatura de încărcare	5 °C – 40 °C (41 °F – 104 °F)
Încărcător pentru baterie	
Intrare	100-240 V CA (47-63 Hz) 2,0 A
Ieșire	USB-C: 5,0 V = 5,0 A/9,0 V = 5,0 A/12,0 V = 5,0 A/15,0 V = 4,3 A/20,0 V = 3,25 A/5,0 V ~20,0 V = 3,25 A USB-A: 5 V = 2 A
Puterea nominală	65 W

Încărcător	
Intrare	USB-C: 5 V-20 V = 5,0 A max.
Ieșire	Port pentru baterie: 12 V - 17,6 V = 5,0 A max.
Puterea nominală	65 W
Tipul de încărcare	Încarcă trei baterii inteligente de zbor în ordine
Temperatura de încărcare	5 °C – 40 °C (41 °F – 104 °F)
Încărcător de mașină	
Intrare	Portul de alimentare la mașină: 12,7 V-16 V = 6,5 A, Tensiune: 14 V CC
Ieșire	USB-C: 5,0 V = 5,0 A/9,0 V = 5,0 A/12,0 V = 5,0 A/15,0 V = 4,3A/ 20,0 V = 3,25 A/5,0 V ~20,0 V = 3,25 A USB-C: 5 V = 2 A
Puterea nominală	65 W
Durata de încărcare	Aprox. 96 min
Temperatura de încărcare	5 °C – 40 °C (41 °F – 104 °F)
Depozitare	
Cardurile SD acceptate	SDXC, card microSD UHS-I Speed Grade 3
Carduri microSD recomandate	Când înregistrați la rezoluții video normale, se recomandă utilizarea cardurilor SD enumerate mai jos. Rezoluții corespunzătoare: H.265 5.1K : 5120x2700@24/25/30/48/50fps DCI 4K : 4096x2160@24/25/30/48/50/60/120fps 4K: 3840x2160@24/25/30/48/50/60/120fps FHD : 1920x1080@24/25/30/48/50/60/120/200fps H.264 DCI 4K : 4096x2160@24/25/30/48/50/60fps 4K : 3840x2160@24/25/30/48/50/60fps FHD: 1920x1080@24/25/30/48/50/60/120/200fps Card microSDXC SanDisk Extreme Pro 64G V30 A2 Card microSDXC SanDisk Extreme Pro 128G V30 A2 Card microSDXC SanDisk Extreme Pro 256G V30 A2 Card microSDXC SanDisk Extreme Pro 400G V30 A2 Card microSDXC SanDisk High Endurance 64G V30 XC I Card microSDXC SanDisk High Endurance 128G V30 XC I Card microSDXC SanDisk High Endurance 256G V30 XC I Card microSDXC SanDisk Extreme 128G V30 A2 Card microSDXC SanDisk Extreme 256G V30 A2 Card microSDXC SanDisk Extreme 512G V30 A2 Card microSDXC Lexar 667x 64G Card microSDXC Lexar 667x 128G Card microSDXC Lexar 667x 256G Card microSDXC Lexar High Endurance 64G V30 XC I Card microSDXC Lexar High Endurance 128G Card microSDXC Samsung Evo Plus 64G Card microSDXC Samsung Evo Plus 128G Card microSDXC Samsung Evo Plus 256G Card microSDXC Samsung Evo Plus 512G

Când înregistrați la rezoluții video înalte, se recomandă utilizarea cardurilor SD enumerate mai jos.

Rezoluții corespunzătoare:

H.264

5.1K: 5120x2700@24/25/30/48/50fps

DCI 4K: 4096x2160@120fps

4K : 3840x2160@120fps

Card microSDXC SanDisk Extreme Pro 64G V30 A2

Card microSDXC SanDisk Extreme Pro 128G V30 A2

Card microSDXC SanDisk Extreme Pro 256G V30 A2

Card microSDXC SanDisk Extreme Pro 400G V30 A2

Card microSDXC SanDisk High Endurance 64G V30 XC I

Card microSDXC SanDisk High Endurance 128G V30 XC I

Card microSDXC SanDisk High Endurance 256G V30 XC I

Card microSDXC Lexar High Endurance 64G V30 XC I

Card microSDXC Lexar High Endurance 128G

Card microSDXC Lexar 667x 64G

Card microSDXC Lexar 667x 128G

Card microSDXC Lexar 667x 256G

SSD

Capacitate: 1TB

Viteză maximă de citire: 700MB/s*

Viteză maximă de scriere: 471MB/s*

* Viteza maximă de citire sau scriere a dronei. Viteza poate varia atunci când drona este conectată la un computer sau la un alt dispozitiv.

Telecomandă DJI RC-N1

Sistemul de transmisie

Atunci când sunt utilizate cu diferite configurații hardware ale dronei, telecomenzile DJI RC-N1 vor selecta automat versiunea de firmware corespunzătoare pentru actualizarea și compatibilitatea următoarelor tehnologii de transmisie activate de performanța hardware a modelelor de drone conectate:

a. DJI Mini 2/ DJI Mavic Air 2: O2

b. DJI Air 2S: O3

c. DJI Mavic 3: O3+

Durata de funcționare

6 ore (fără încărcarea dispozitivului mobil)

4 ore (cu încărcarea dispozitivului mobil)

Tipuri acceptate de port USB

Iluminare, Micro USB, USB-C

Dimensiunea maximă acceptată a dispozitivului mobil (l×L×l)

180 mm × 86 mm × 10 mm

Temperatura de operare

0 °C – 40 °C (32 °F – 104 °F)

Puterea emițătorului (EIRP)

2,4 GHz:

≤26 dBm (FCC), ≤20 dBm (CE/SRRC/MIC)

5,8 GHz:

≤26 dBm (FCC/SRRC), ≤14 dBm (CE)

Actualizare firmware

Utilizați DJI Fly sau DJI Assistant 2 (Consumer Drones Series) pentru a actualiza firmware-ul pentru dronă.

Utilizarea DJI Fly

Atunci când conectați drona sau telecomanda la DJI Fly, veți primi o notificare dacă este disponibilă o nouă actualizare firmware. Pentru a începe actualizarea, conectați telecomanda sau dispozitivul mobil la internet și urmați instrucțiunile de pe ecran. Rețineți că nu puteți actualiza firmware-ul dacă telecomanda nu este conectată la dronă. Este necesară o conexiune la internet.

Utilizarea DJI Assistant 2 (Consumer Drones Series)

Actualizați firmware-ul pentru dronă și telecomandă separat utilizând DJI Assistant 2 (Consumer Drones Series).

Urmați instrucțiunile de mai jos pentru a actualiza firmware-ul pentru dronă prin DJI Assistant 2 (Consumer Drones Serie)

1. Deschideți aplicația DJI Assistant 2 (Consumer Drones Series) și conectați-vă la contul DJI.
2. Porniți drona și conectați-o la computer prin intermediul portului USB-C.
3. Selectați DJI Mavic 3 și dați clic pe Firmware Updates (Actualizări firmware) în panoul din stânga.
4. Selectați versiunea firmware la care doriți să faceți actualizarea.
5. Așteptați ca versiunea firmware să se descarce. Actualizarea firmware va începe imediat.
6. Drona va reporni automat după finalizarea procesului de actualizare firmware.

Urmați instrucțiunile de mai jos pentru a actualiza firmware-ul pentru telecomandă prin DJI Assistant 2 (Consumer Drones Series):

1. Deschideți aplicația DJI Assistant 2 (Consumer Drones Series) și conectați-vă la contul DJI.
2. Porniți telecomanda și conectați-o la un computer prin intermediul portului USB-C sau a unui cablu micro USD.
3. Selectați telecomanda DJI Mavic 3 și dați clic pe Firmware Updates (Actualizări firmware) în panoul din stânga.
4. Selectați versiunea firmware la care doriți să faceți actualizarea.
5. Așteptați ca versiunea firmware să se descarce. Actualizarea firmware va începe imediat.
6. Așteptați ca procesul de actualizare firmware să se finalizeze.



- Asigurați-vă că urmați toți pașii pentru a actualiza firmware-ul. În caz contrar, actualizarea ar putea eșua.
- Actualizarea firmware va dura aproximativ 10 minute. Este normal ca gimbalul să devină instabil, indicatorii de stare ai dronei să clipească și drona să repornească. Așteptați până când procesul de actualizare este finalizat.
- Asigurați-vă că computerul are acces la internet.
- Înainte de a efectua o actualizare, asigurați-vă că bateria inteligentă de zbor este încărcată cel puțin 40% și telecomanda cel puțin 30%.
- Nu deconectați drona de la computer în timpul unei actualizări.

Informații post-vânzare

Accesați <https://www.dji.com/support> pentru a afla mai multe despre politicile pentru serviciile post-vânzare, serviciile de reparații și de asistență.

Asistență DJI
<http://www.dji.com/support>

ROBOT WORLD

Acest conținut poate fi modificat.

Descărcați cea mai recentă versiune de la
<http://www.dji.com/mavic-3>

Dacă aveți întrebări despre acest document, contactați echipa DJI trimițând un mesaj la adresa **DocSupport@dji.com**.

DJI este o marcă comercială a DJI.

Drepturi de autor © 2022 DJI Toate drepturile rezervate.